

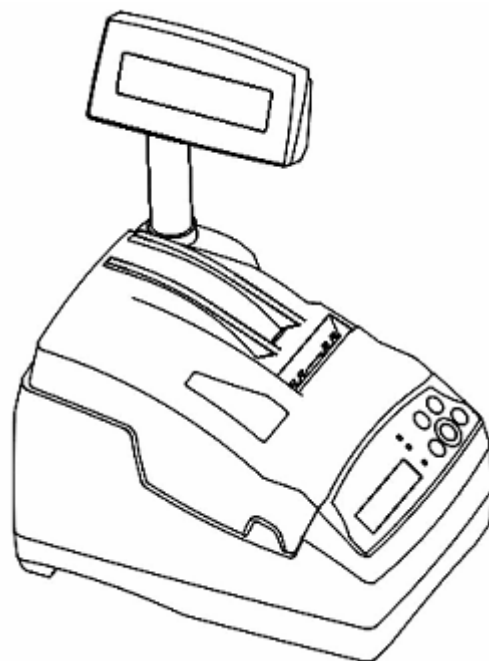

Instrukcja użytkownika
drukarki fiskalnej
EMAR PRINTO 57TE



Emar spółka jawna
Kopytów 26, 05-870 Błonie k/Warszawy
tel. (22) 725-45-46, (22) 725-45-94, (22) 731-90-80
www.emar.pl



Instrukcja użytkownika
EMAR PRINTO 57TE
wersja dokumentu 1.1

2011. V

OSTRZEŻENIA I ZALECENIA

Przed przystąpieniem do pracy z drukarką fiskalną EMAR PRINTO należy zapoznać się instrukcją obsługi i warunkami gwarancji.

Każde wystąpienie nieprawidłowości w pracy drukarki winno być niezwłocznie zgłaszane do autoryzowanego serwisu producenta.

Drukarka i system komputerowy powinny być zasilane z tej samej sieci elektrycznej o parametrach zgodnych z podanymi na tabliczce znamionowej przez gniazda wyposażone w bolec uziemiający. Zaleca się stosowanie listwy zasilającej z filtrem przeciwzakłóceniovym.

Do zasilania urządzenia należy stosować wyłącznie zasilacz sieciowy dostarczony w zestawie przez producenta.

Pierwsze podłączenie drukarki do systemu komputerowego powinno być wykonane przez autoryzowany serwis firmy EMAR.

Zabrania się łączenia drukarki z systemem komputerowym, kiedy urządzenia są podłączone do sieci.

Drukarkę należy chronić przed nasłonecznieniem i wilgocią.

W przypadku, kiedy drukarka znajdowała się w niższej temperaturze, to po przetransportowaniu jej do pomieszczenia o wyższej temperaturze zabrania się używania urządzenia przez około 1 godzinę (czas niezbędny do odparowania rosy związanej z kondensacją pary wodnej po zmianie temperatury). Nie zastosowanie się do powyższego zalecenia może spowodować zakłócenia w pracy drukarki fiskalnej, a nawet jej uszkodzenie.

Miejsce, w którym będzie użytkowana drukarka fiskalna powinno być wolne od wpływu wszelkiego typu agresywnych zanieczyszczeń.

W celu uniknięcia obrażeń należy bardzo ostrożnie operować w pobliżu wystającej, ostrej krawędzi nożyka do odcinania paragonów.

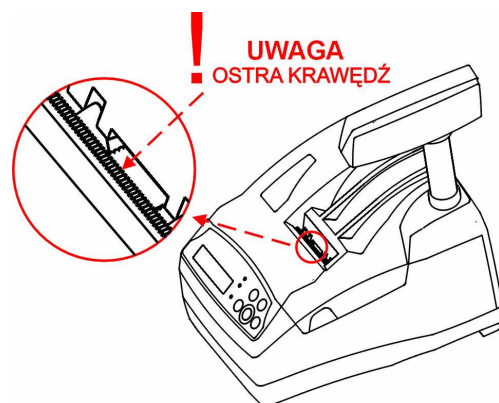

To oznakowanie informuje, że produktu nie wolno wyrzucać razem z innymi odpadami.

Polskie prawo zabrania pod karą grzywny łączenia zużytego sprzętu elektrycznego i elektronicznego wraz z innymi odpadami. Należy go przekazać do odpowiedniego punktu, który zajmuje się zbieraniem i recyklingiem urządzeń elektrycznych i elektronicznych. Dbając o pozbycie się produktu w należyty sposób, można zapobiec potencjalnym negatywnym skutkom dla środowiska naturalnego i zdrowia ludzkiego, jakie mogłyby wyniknąć z niewłaściwego postępowania z odpadami powstałymi ze zużytego sprzętu elektronicznego.

Firma EMAR nie ponosi odpowiedzialności za uszkodzenia drukarki spowodowane niewłaściwym zasilaniem, oddziaływaniem silnego pola elektromagnetycznego, elektrostatycznego lub promieniowania.

Niewłaściwa eksploatacja i nieprzestrzeganie wymagań i zaleceń zamieszczonych w niniejszej instrukcji zwalniają firmę EMAR z ewentualnych roszczeń karno – skarbowych ze strony Skarbu Państwa wobec podatnika, który jest użytkownikiem drukarki.

Podstawowe pojęcia dotyczące drukarki fiskalnej

Totalizery – Liczniki przechowujące utarg brutto w poszczególnych stawkach PTU. Totalizery znajdują się w pamięci ulotnej RAM i są kasowane wraz z wydrukiem raportu dobowego, którego wartości są zgodne ze stanem totalizerów.

Stawki PTU – Stawki podatkowe (wyrażone w procentach) służące do wyliczenia podatku od towarów i usług. W drukarce fiskalnej można zapisać 7 stawek podatkowych. Ilość zmian stawek dla trybu fiskalnego jest ograniczona do 30.

Numer unikatowy – Indywidualny i niepowtarzalny numer nadawany pamięci fiskalnej kasy przez Ministerstwo Finansów RP. Identyfikuje on jednoznacznie każdą kasę i nie może być przypisany innym urządzeniom.

Raport dobowy – Dokument, który zawiera wartości aktualnych stawek PTU, wartości sprzedaży brutto w poszczególnych stawkach PTU oraz wartości wyliczonego podatku. Użytkownik drukarki ma obowiązek wykonania raportu dobowego na zakończenie każdego dnia sprzedaży.

Pamięć fiskalna – Pamięć nieulotna EPROM wykorzystywana jedynie w trybie fiskalnym, gromadząca wszystkie zapisy zmian stawek PTU oraz kolejne zapisy raportów dobowych. W pamięci fiskalnej zapisany jest również numer NIP i numer unikatowy.

Fiskalizacja – Operacja, podczas której zapisywany jest do pamięci fiskalnej drukarki numer NIP podatnika, oraz następuje nieodwracalna zmiana trybu nefiskalnego pracy drukarki na fiskalny.

Tryb nefiskalny – Tryb, w którym pracuje drukarka przed wykonaniem operacji fiskalizacji. W trybie tym drukarka wykonuje wszystkie operacje i wydruki analogicznie, jak w trybie fiskalnym. Jedyne różnice to:

- Żadne dane nie są zapisywane do pamięci fiskalnej.
- Na wydrukach, odpowiadających wydrukowi fiskalnemu, nie jest drukowane logo fiskalne i numer unikatowy. Ponadto powyżej i poniżej treści dokumentu drukowany jest napis:

NIEFISKALNY

Tryb fiskalny – Tryb, w którym pracuje drukarka po wykonaniu operacji **fiskalizacji**. W trybie tym, takie operacje, jak wydruk raportu dobowego czy zmiana stawek PTU powodują nieodwracalny zapis do pamięci fiskalnej.

Pamięć fiskalna w stanie „tylko do odczytu” – Pamięć fiskalna została zamknięta. Na drukarce z zamkniętą pamięcią fiskalną nie można prowadzić sprzedaży ani drukować raportów dobowych.

Raport okresowy – Wydruk zawierający raporty dobowe i rekordy stawek PTU z zadanego okresu czasu zapisane w pamięci fiskalnej.

Raport rozliczeniowy – Rodzaj raportu okresowego, podczas którego pamięć fiskalna przechodzi w stan „tylko do odczytu”; może on zostać wykonany tylko w trybie serwisowym.

Baza towarowa – Obszar w pamięci drukarki przechowujący nazwy towarów sprzedanych przez drukarkę oraz przypisane do nich wartości stawek PTU. Dzięki informacjom zapisanym w bazie towarowej można wykryć, czy stawka PTU przypisana danemu towarowi była zmniejszana.

Kopia elektroniczna – Zewnętrzna pamięć na elektronicznych nośnikach danych na której zapisywane są kopie wszystkich wydruków papierowych. W przypadku PRINTO 57TE nośnikiem kopii elektronicznej jest karta pamięci **SD** lub **SDHC**.

Pamięć podręczna – Bufor pamięci wewnętrznej przechowujący okresowo kopię wydruków w formie elektronicznej. W trakcie wykonywania raportu dobowego jej zawartość jest przepisywana do nośnika kopii elektronicznej. Jeżeli z powodu błędu dane z pamięci podręcznej nie mogą zostać zapisane to pamięć ta nie jest kasowana i są tam przetrzymywane kopie z co najwyżej dwóch raportów dobowych.

Waluta ewidencyjna – Jest to waluta, w której jest podawany podatek liczony przez kasę oraz łączne kwoty paragonu i kwoty raportu dobowego. Waluta ewidencyjna jest oznaczona przez trzy duże litery.

Obrót – Zsumowana wartość brutto wszystkich paragonów z danego zakresu nie wliczając opakowań zwrotnych.

Spis treści

SPIS RYSUNKÓW.....	7
1. INFORMACJE OGÓLNE.....	8
1.1. PRZEZNACZENIE DRUKARKI.....	8
1.2. PARAMETRY TECHNICZNE I FUNKCJONALNE DRUKARKI.....	8
1.3. WYMAGANIA DOTYCZĄCE PAPIERU UŻYWANEGO W DRUKARCE.....	9
1.4. WYMAGANIA DOTYCZĄCE KART UŻYWANYCH W DRUKARCE FISKALNEJ.....	10
1.5. KODY AUTORYZACYJNE	10
1.6. USTAWIENIE Szybkości i jakości wydruku.....	10
2. BUDOWA DRUKARKI – OPIS URZĄDZENIA.....	11
2.1. OGÓLNY WYGLĄD DRUKARKI	11
2.2. PANEL STERUJĄCY	11
2.3. WYŚWIETLACZE	12
2.3.1. WYŚWIETLACZ KLIENTA.....	12
2.3.1.1. KĄT OBROTU WYŚWIETLACZA KLIENTA.....	13
2.3.2. WYŚWIETLACZ OPERATORA	14
2.4. ZŁĄCZA ZEWNĘTRZNE DRUKARKI.....	15
2.4.1. ZŁĄCZE ZASILAJĄCE	16
2.4.2. UAKTYWNIENIE ZŁĄCZA COM A I COM B LUB ZŁĄCZA KOMPUTER USB.....	16
2.4.3. ZŁĄCZE COM A I COM B (INTERFEJS RS-232C)	16
2.4.4. ZŁĄCZE KOMPUTER (INTERFEJS USB)	17
2.4.5. ZŁĄCZE SZUFLADA	17
3. PRZYGOTOWANIE DRUKARKI DO PRACY	18
3.1. PODŁĄCZENIE ZASILANIA DO URZĄDZENIA	18
3.2. PODŁĄCZENIE DRUKARKI DO KOMPUTERA.....	18
3.2.1. PODŁĄCZENIE DRUKARKI DO KOMPUTERA POPRZEZ ZŁĄCZE RS-232C.....	18
3.2.2. PODŁĄCZENIE DRUKARKI DO KOMPUTERA POPRZEZ ZŁĄCZE USB	18
3.3. PODŁĄCZENIE URZĄDZEŃ ZEWNĘTRZNYCH	20
3.3.1. PODŁĄCZENIE SZUFLADY	20
4. ZASADA DZIAŁANIA KOPII ELEKTRONICZNEJ	21
4.1. INFORMACJE OGÓLNE.....	21
4.2. ZABEZPIECZENIE DANYCH KOPII ELEKTRONICZNEJ PRZED NIEPOŻĄDANYM NARUSZENIEM.....	21
4.2.1. NR KONTROLNY PARAGONU I RAPORTU DOBOWEGO.....	21
5. KARTA PAMIĘCI – NOŚNIK KOPII ELEKTRONICZNEJ	22
5.1. ZAWARTOŚĆ KARTY PAMIĘCI	22
5.2. ZAINICJOWANIE NOWEJ KARTY PAMIĘCI.....	23
5.3. ZAMKNIĘCIE KARTY I INICJACJA KOLEJNEJ KARTY	24
5.4. SPRAWDZANIE KARTY PAMIĘCI PRZEZ DRUKARKĘ.....	24
5.4.1. SPRAWDZANIE KARTY BIEŻĄCEJ	24
5.4.2. SPRAWDZANIE KARTY Z INNEJ DRUKARKI Z INNYM NR UNIKATOWYM LUB KARTY ZAMKNIĘTEJ	24
5.5. OKREŚLENIE DOPUSZCZALNEJ ILOŚCI DANYCH NA KARCIE PAMIĘCI.....	25
5.6. ŚRODKI OSTROŻNOŚCI JAKIE NALEŻY ZACHOWYWAĆ PODCZAS KORZYSTANIA I PRZECHOWYWANIA KARTY PAMIĘCI.....	25

6.	STANY AWARYJNE ZWIĄZANE Z KOPIA ELEKTRONICZNĄ	26
6.1.	AWARIA PAMIĘCI PODRĘCZNEJ KOPII ELEKTRONICZNEJ.....	26
6.2.	ZAPEŁNIENIE PAMIĘCI PODRĘCZNEJ	26
6.3.	BRAK ZAPISU PAMIĘCI PODRĘCZNEJ KOPII ELEKTRONICZNEJ PODCZAS WYKONYWANIA RAPORTU DOBOWEGO	26
6.4.	BŁĄD KARTY PAMIĘCI.....	26
6.5.	BŁĄD PAMIĘCI FISKALNEJ I AUTOMATYCZNE ZAMKNIĘCIE KARTY PAMIĘCI	27
7.	PROGRAM ARCHIWIZUJĄCY DFRAPORTY	28
8.	PROGRAM TWORZĄCY KOPIĘ BEZPIECZEŃSTWA KARTY PAMIĘCI: DFKOPIASD	28
8.1.	PRZYGOTOWANIE DRUKARKI DO WSPÓŁPRACY Z PROGRAMEM DFKOPIASD	28
8.2.	INSTALACJA I KONFIGURACJA PROGRAMU DFKOPIASD.....	29
8.3.	ODZYSKANIE DANYCH Z USZKODZONEJ KARTY PAMIĘCI ZA POMOCĄ KOPII BEZPIECZEŃSTWA	30
8.4.	FISKALIZACJA DRUKARKI NA INNYM KOMPUTERZE NIŻ TEN NA KTÓRYM BĘDZIE DOCELOWO PRACOWAĆ.....	30
8.5.	ZAMIANA DRUKARKI USZKODZONEJ NA DRUKARKE ZASTĘPCZĄ PODCZAS TWORZENIE KOPII ZAPASOWEJ	31
8.6.	WYŁĄCZENIE WYKONYWANIA KOPII BEZPIECZEŃSTWA	31
8.7.	PRZESYŁANIE DANYCH Z DRUKARKI DO PROGRAMU DFKOPIASD	31
9.	FUNKCJE DOSTĘPNE PRZY POMOCY KLAWIATURY	32
9.1.	WŁĄCZENIE DRUKARKI	32
9.2.	WYŁĄCZENIE DRUKARKI.....	32
9.3.	OGÓLNY OPIS I STRUKTURA MENU	32
9.4.	DRUKOWANIE RAPORTÓW.....	35
9.4.1.	RAPORT DOBOWY	35
9.4.2.	RAPORT MIESIĘCZNY.....	36
9.4.3.	RAPORT OKRESOWY	37
9.4.4.	RAPORT INFORMACYJNY.....	39
9.4.5.	RAPORT ZMIANY	40
9.5.	KOREKTA ZEGARA	40
9.6.	WYDRUK ZAWARTOŚCI BUFORA ODBIORCZEGO	41
9.7.	OTWIERANIE SZUFLADY	42
9.8.	KOPIA ELEKTRONICZNA	42
9.8.1.	WYDRUK KOPII ELEKTRONICZNEJ.....	42
9.8.2.	WYDRUK KOPII ELEKTRONICZNEJ SAMYCH RAPORTÓW DOBOWYCH.....	43
9.8.3.	RAPORT NOŚNIKÓW KOPII ELEKTRONICZNEJ.....	44
9.8.4.	STAN PAMIĘCI PODRĘCZNEJ.....	45
9.8.5.	STAN KARTY PAMIĘCI	46
9.8.6.	KONFIGURACJA WE/WY (2xUSB LUB 2xRS-232C).	46
9.8.7.	KASOWANIE PAMIĘCI PODRĘCZNEJ (TYLKO W TRYBIE NIEFISKALNYM).....	47
9.9.	KASOWANIE PAMIĘCI RAM (TYLKO W TRYBIE NIEFISKALNYM)	48
9.10.	KASOWANIE BAZY TOWAROWEJ (TYLKO W TRYBIE NIEFISKALNYM).....	49
10.	OPIS PROGRAMU DIAGNOSTYCZNEGO PRINTODIAG.....	50
10.1.	PRZYGOTOWANIE PROGRAMU DIAGNOSTYCZNEGO DO PRACY Z DRUKARKĄ.....	50
10.2.	KOREKTA DATY I CZASU.	52
10.3.	PROGRAMOWANIE NAGŁÓWKA DLA DRUKARKI EMAR PRINTO 57TE.....	53
10.4.	PROGRAMOWANIE NAGŁÓWKA I WYBÓR METODY OBLICZANIA RABATÓW/ULG DLA DRUKARKI EMAR PRINTO BUS.	53
10.5.	PROGRAMOWANIE STAWEK PTU DLA DRUKARKI EMAR PRINTO 57TE.....	55

10.6.	PROGRAMOWANIE STAWEK PTU I WYBÓR BILETÓW ZAGRANICZNYCH (PRINTO BUS).....	56
10.7.	PROGRAMOWANIE NUMERU NIP W TRYBIE NIEFISKALNYM (SZKOLENIOWYM).....	57
10.8.	GENEROWANIE KOMUNIKATU PRZYPOMINAJĄCEGO O PRZEGLĄDACH SERWISOWYCH.....	58
10.9.	OGRANICZENIE CZASU PRACY URZĄDZENIA ZA POMOCĄ KODÓW AUTORYZACYJNYCH.	59
10.10.	SPOSÓB KODOWANIA POLSKICH LITER.	61
10.11.	PRZYPOMINANIE O RAPORCIE OKRESOWYM MIESIĘCZNYM.	62
10.12.	PROGRAMOWANIE WALUTY EWIDENCYJNEJ.	63
10.13.	PROGRAMOWANIE PRZELICZNIKA ŁĄCZNEJ KWOTY PARAGONU NA WALUTY OBCE.PROGRAMOWANIE WALUTY EWIDENCYJNEJ.	64
10.14.	ODCZYT DANYCH RAPORTU OKRESOWEGO.	65
11.	OBSŁUGA DRUKARKI	66
11.1.	ZDEJMOWANIE POKRYWY DRUKARKI	66
11.2.	ZAKŁADANIE POKRYWY DRUKARKI	67
11.2.1.	ZAKŁADANIE PAPIERU ORYGINAŁU.....	68
11.2.2.	WYMIANA KARTY SD	69
11.3.	OBOWIĄZKI UŻYTKOWNIKA.....	70
11.3.1.	CZYSZCZENIE ZEWNĘTRZNYCH CZĘŚCI OBUDOWY	70
11.3.2.	CZYSZCZENIE MECHANIZMU DRUKUJĄCEGO	70
11.3.3.	KONTAKT Z SERWISEM.....	70
12.	OPIS KOMUNIKATÓW DRUKARKI	71
12.1.	BŁĘDY OGÓLNE, NIENUMEROWANE I NIEZWIĄZANE Z KONKRETNĄ OPERACJĄ	71
12.2.	NUMEROWANE BŁĘDY SPOWODOWANE PRZEZ KONKRETNE OPERACJE	78
12.3.	BŁĘDY SPECYFICZNE DLA DRUKARKI EMAR PRINTO.....	81
12.4.	STANY AWARYJNE DRUKARKI	85
12.5.	MIGAJĄCA CZERWONA DIODA BŁĄD: NIE ZAPISANO PAMIĘCI PODRĘCZNEJ.....	85
10.	DECYZJA MINISTERSTWA FINANSÓW DOPUSZCZAJĄCA DRUKARKĘ DO OBROTU	86

Spis rysunków

RYSUNEK 1. DRUKARKA – WYGLĄD OGÓLNY	11
RYSUNEK 2. PANEL STERUJĄCY – WYGLĄD I PODZIAŁ FUNKCYJNY	11
RYSUNEK 3. WYŚWIETLACZ KLIENTA	12
RYSUNEK 4. ZAKRES OBROTU WYŚWIETLACZA KLIENTA.....	13
RYSUNEK 5. WYŚWIETLACZ OPERATORA	14
RYSUNEK 6. ZŁĄCZA ZEWNĘTRZNE DRUKARKI.	15
RYSUNEK 7. BIEGUNOWOŚĆ KOŃCÓWEK ZŁĄCZA ZASILAJĄCEGO.....	16
RYSUNEK 8. WIDOK GNIAZDA RJ-45.....	16
RYSUNEK 9. SCHEMAT KABLA ŁĄCZĄCEGO DRUKARKĘ Z KOMPUTEREM POPRZEZ INTERFEJS RS-232C	17
RYSUNEK 10. WIDOK GNIAZDA RJ-12.....	17
RYSUNEK 11. ZDEJMOWANIE POKRYWY DRUKARKI.....	66
RYSUNEK 12. ZAKŁADANIE POKRYWY DRUKARKI.....	67
RYSUNEK 13. ZAKŁADANIE PAPIERU ORYGINAŁU.....	68
RYSUNEK 14. WYMIANA KARTY SD.....	69

1. Informacje ogólne

1.1. Przeznaczenie drukarki

Drukarka fiskalna to urządzenie, które nie jest w stanie pracować samodzielnie, dlatego też przeznaczona jest do prowadzenia ewidencji obrotu za pomocą systemów komputerowych i stanowi ich niezbędne fiskalne uzupełnienie.

1.2. Parametry techniczne i funkcjonalne drukarki

Wymiary	dług. / szer. / wys. 254mm x 194mm x 304mm
Waga	2,7 kg
Zasilanie	Zasilacz zewnętrzny impulsowy Producent: Sunny Computer Technology Model: SYS1183-6512 Napięcie wejściowe: 100-240V~1.6A MAX Napięcie wyjściowe: +12V DC 5.42 A Moc wyjściowa: MAX 65W UWAGA: Do zasilania drukarki należy stosować wyłącznie zasilacz dostarczony przez producenta drukarki.
Akumulator	Napięcie znamionowe: 7,2 V Pojemność: 2,5 Ah
Zakres temperatury pracy	0°C - 50°C
Szerokość taśmy papierowej	57 mm – 42 znaki w linijce
Typ mechanizmu drukującego	SEIKO LTPC245A-C384
Interfejsy kasy	RS-232C, USB, Złącze szuflady, Zasilanie zewnętrzne 12 V DC / 5.42 A
Maksymalna długość nazwy towaru/usługi	40
Maksymalna ilość nazw towarów w bazie towarowej	100 000
Maksymalna ilość raportów dobowych dla trybu fiskalnego	2200
Maksymalna ilość zmian stawek PTU dla trybu fiskalnego	30
Maksymalna ilość zmian waluty ewidencyjnej	10
Maksymalna kwota brutto jednej transakcji bez narzutów i opakowań zwrotnych	9 999 999,99

Zakres parametru określającego ilość towaru/usługi.	0,000000001 – 9 999 999,99
Maksymalny utarg dzienny brutto w ramach jednej stawki VAT	9 999 999,99
Maksymalna suma brutto wszystkich totalizerów w zakresie raportu dobowego	19 999 999,99
Ilość stawek podatkowych	7 (A - G)
Sposób kodowania polskich znaków	Do wyboru: MAZOVIA, LATIN, ISOLATIN, WINDOWS
Zakres wartości stanu kasy	-42949672,95 do 42949672,95
Maksymalna łączna suma brutto utargów dziennych	999 999 999 999,99
Metoda druku	Druk termiczny
Szybkość druku	Maks 70 mm/s (możliwość wyboru 3 szybkości)
Wielkość pamięci podręcznej	2 MB Możliwość zapisu około 1750 paragonów o ilości linii wydruku 36.
Rodzaj nośnika kopii elektronicznej	Karta SD lub SDHC
Możliwość tworzenia kopii bezpieczeństwa zawartości karty pamięci SD lub SDHC.	Kopia jest tworzona automatycznie na bieżąco poprzez zrzucanie danych jednym z portów COM lub USB na komputer z drugą kartą SD lub SDHC.
Szybkość sprawdzania poprawności danych na karcie pamięci	Okolo 272 KB/s

1.3. Wymagania dotyczące papieru używanego w drukarce

Podczas pracy z drukarką należy stosować jedynie taki papier termiczny, którego producent gwarantuje zachowanie wydruku przez okres nie mniejszy niż 6 lat.

Poniżej wymieniono typy papierów termicznych zalecanych przez producenta drukarki:

Producent	Typ papieru
Jujo Thermal Ltd	AP50KS-FZ
Mitsubishi paper mills limited	P 5047, P 5055 oraz P 5045(55)

1.4. Wymagania dotyczące kart używanych w drukarce fiskalnej

Podczas pracy z drukarką należy stosować jedynie takie karty pamięci, które zapewnia bezawaryjną pracę przez cały okres ich użytkowania. Zaleca się używania kart następujących producentów:

Producent	Typ papieru
SanDisk	SDSDAA-002G-SanDisk SD OEM 2GB
Samsung	SD-2GB MMAGFO2GWMCU-2PA00

1.5. Kody autoryzacyjne

Istnieje możliwość takiego zaprogramowania drukarki, że czas jej pracy będzie ograniczony do zadanej liczby dni. Po upływie tego czasu drukarka się zablokuje. Jeżeli czas pracy drukarki został ograniczony to fakt ten jest sygnalizowany komunikatem na wyświetlaczu po każdym jej włączeniu. Producent drukarki fabrycznie nie ogranicza czasu jej pracy i domyślnie funkcja ta jest nieaktywna. Uaktywnienie tej funkcji może zostać dokonane na przykład przez serwisanta. Odblokowanie drukarki następuje po wprowadzeniu do niej odpowiedniego kodu autoryzacyjnego (pkt 10.9).

Kody autoryzacje dostarcza sprzedawca drukarki.

1.6. Ustawienie szybkości i jakości wydruku

Drukarka fiskalna EMAR PRINTO 57TE pozwala na wybranie jednej z trzech szybkości wydruku. Jednak im większa szybkość wydruku tym wydruk może być mniej intensywny. Szybkość wydruku można ustawić zarówno z programu diagnostycznego jak i serwisowego.

Należy wybrać „Ustawienia->Szybkość wydruku”.

2. Budowa drukarki – opis urządzenia

2.1. Ogólny wygląd drukarki

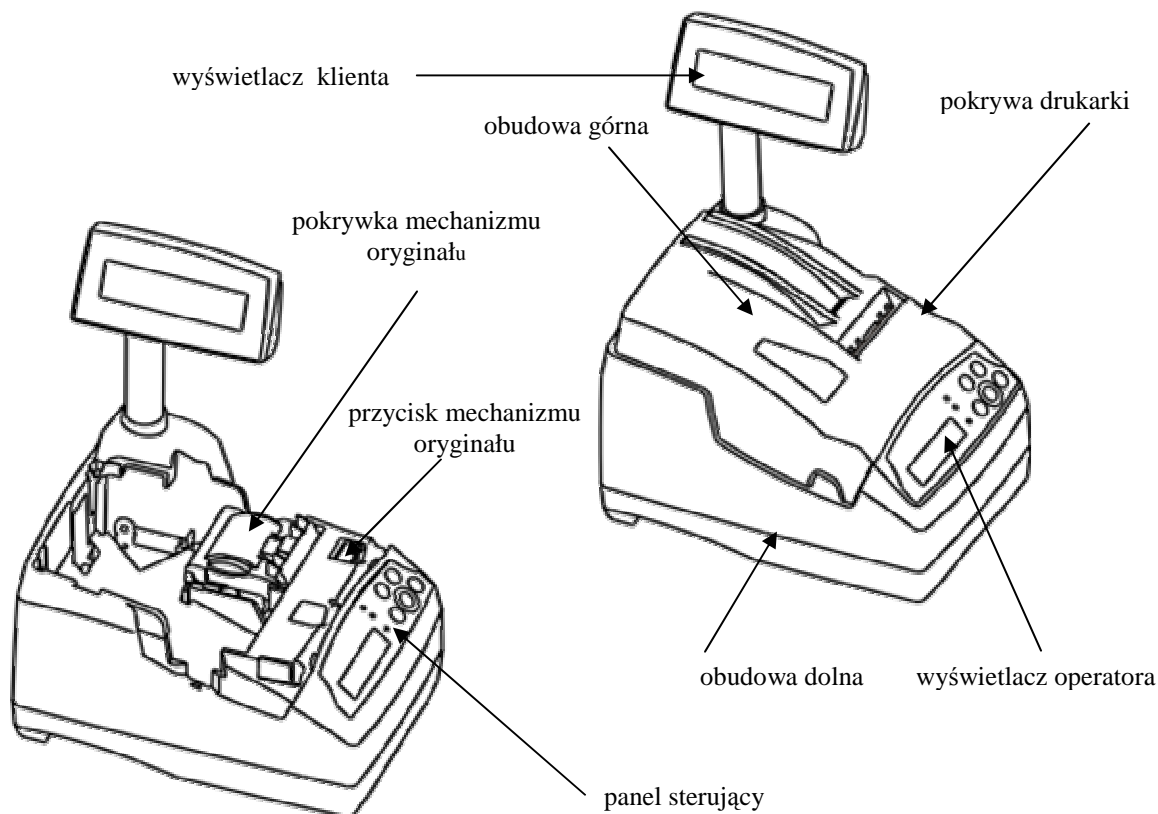

Rysunek 1. Drukarka – wygląd ogólny

2.2. Panel sterujący

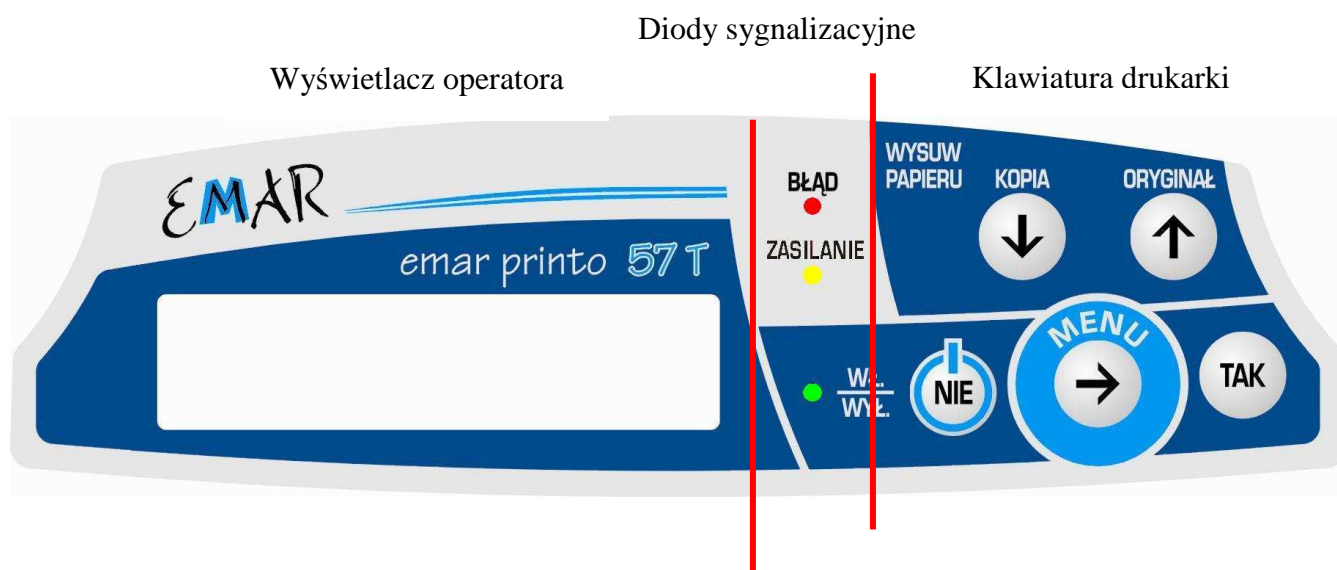

Rysunek 2. Panel sterujący – wygląd i podział funkcyjny

Panel sterujący można podzielić na trzy części (wyodrębnione na rysunku 2):

Wyświetlacz operatora – omówiony w punkcie dotyczącym wyświetlaczy

Diody sygnalizacyjne





Czerwona – Zapalenie się czerwonej diody oznacza, że wystąpił błąd. Na wyświetlaczu operatora pojawi się wówczas komunikat błędu

Migająca dioda czerwona – podczas wykonywania raportu dobowego zawartość kopii wydruków z wewnętrznej pamięci podręcznej drukarki nie została poprawnie zapisana na nośnik kopii elektronicznej (pkt 12.5).

Żółta – Świecąca się żółta dioda sygnalizuje, że do drukarki podłączony jest zasilacz zewnętrzny

Zielona – Świecąca się zielona dioda oznacza, że drukarka jest włączona

Klawiatura drukarki

Klawisz	Funkcja
	1. Wysuwanie papieru oryginału 2. Poruszanie się po menu 3. Zwiększanie wartości (np. godziny)
	1. Poruszanie się po menu 2. Zmniejszenie wartości (np. godziny)
	1. Włączenie drukarki 2. Anulowanie aktualnej operacji 3. Wyłączenie drukarki (po przytrzymaniu przez około 3 sekundy)
	1. Wejście w tryb Menu 2. Przesuwanie się w prawo dla niektórych funkcji w trybie Menu (np. ustawienia daty i czasu)
	Zatwierdzenie aktualnej operacji

2.3. Wyświetlacze

2.3.1. Wyświetlacz klienta

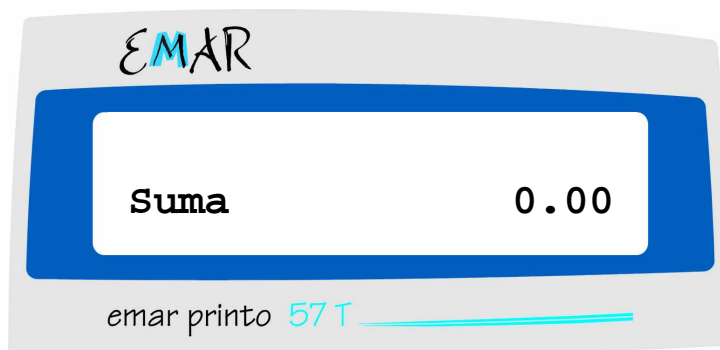

Rysunek 3. Wyświetlacz klienta

Wyświetlacz klienta przeznaczony jest do wyświetlania informacji istotnych dla kupującego towar lub usługę, której sprzedaż rejestrowana jest na drukarce fiskalnej. Na rysunku 3 przedstawiono domyślny stan wyświetlacza klienta.

W drukarce EMAR PRINTO zastosowano wyświetlacz alfanumeryczny typu LCD 2x16 znaków.

Podczas transakcji na wyświetlaczu przeznaczonym klienta wyświetlane są następujące komunikaty:

Wyświetlacz klienta	Znaczenie komunikatu				
<table border="1"> <tr> <td>Nazwa tow.</td> <td>2,00</td> </tr> <tr> <td>Suma</td> <td>2,00</td> </tr> </table>	Nazwa tow.	2,00	Suma	2,00	<p>Wysłano pozycję towaru w trybie on-line. W pierwszej linijce wyświetlona jest nazwa towaru i jego cena brutto. W drugiej linijce wyświetlona jest suma całej transakcji.</p> <p>Uwaga: Jeżeli transakcja jest typu off-line to po wysłaniu linijki towaru do drukarki stan wyświetlacza nie ulegnie zmianie.</p>
Nazwa tow.	2,00				
Suma	2,00				
<table border="1"> <tr> <td>Nazwa tow.</td> <td>-1,00</td> </tr> <tr> <td>Suma</td> <td>1,00</td> </tr> </table>	Nazwa tow.	-1,00	Suma	1,00	Wykonano operację storno dla danego towaru.
Nazwa tow.	-1,00				
Suma	1,00				
<table border="1"> <tr> <td>Suma</td> <td>2,00</td> </tr> </table>	Suma	2,00	Całkowita suma wydrukowanego paragonu. Napis ten jest wyświetlany przez 40 sekund po zakończeniu transakcji.		
Suma	2,00				
<table border="1"> <tr> <td>Opk.zwr. 1</td> <td>1,00</td> </tr> <tr> <td>Suma</td> <td>1,00</td> </tr> </table>	Opk.zwr. 1	1,00	Suma	1,00	Wysłano pozycję kaucji pobranej. Po tekście „Opk.zwr.” wyświetlony jest numer, którym oznaczono kaucję. Z prawej strony wyświetlona jest cena kaucji.
Opk.zwr. 1	1,00				
Suma	1,00				
<table border="1"> <tr> <td>Opk.zwr. 1</td> <td>-1,00</td> </tr> <tr> <td>Suma</td> <td>1,00</td> </tr> </table>	Opk.zwr. 1	-1,00	Suma	1,00	Wysłano pozycję kaucji zwróconej. Po tekście „Opk.zwr.” wyświetlony jest numer, którym oznaczono kaucję. Z prawej strony wyświetlona jest cena kaucji.
Opk.zwr. 1	-1,00				
Suma	1,00				

2.3.1.1. Kąt obrotu wyświetlacza klienta

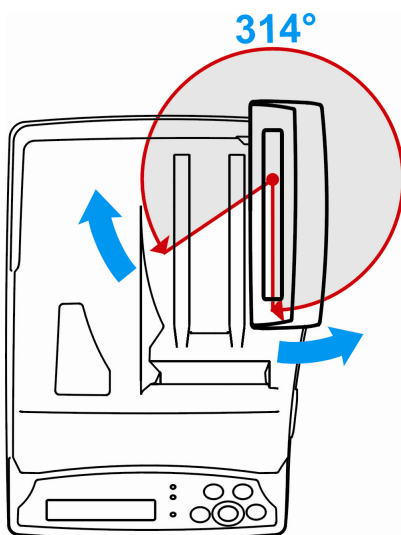

Rysunek 4. Zakres obrotu wyświetlacza klienta

2.3.2. Wyświetlacz operatora

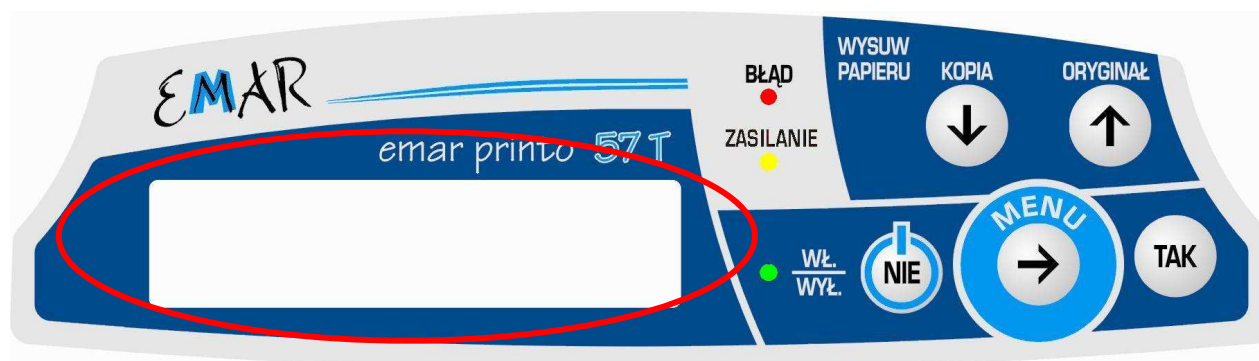

Rysunek 5. Wyświetlacz operatora

W drukarce EMAR PRINTO zastosowano wyświetlacz alfanumeryczny typu LCD 2x16 znaków.

Na wyświetlaczu operatora pojawiają się komunikaty przeznaczone dla użytkownika drukarki lub serwisanta. Wyświetlane są komunikaty błędów, menu drukarki, a w czasie transakcji pojawia się suma transakcji lub nazwa i cena sprzedawanego towaru.

Poniższa tabela przedstawia domyślne komunikaty, gdy drukarka nie znajduje się w trybie menu, nie wystąpił błąd oraz nie wysłano na ten wyświetlacz tekstu za pomocą komputera:

Wyświetlacz operatora	Znaczenie komunikatu
EMAR PRINTO 57TE	Drukarka jest włączona, znajduje się w trybie zwykłym (sprzedaży) i jest podłączony zasilacz zewnętrzny.
EMAR PRINTO 57TE Tryb serwisowy	Drukarka znajduje się w trybie serwisowym.
Podłącz zasilacz zewnętrzny!	Do drukarki nie jest podłączony zasilacz zewnętrzny. Uwaga: Zaleca się pracować przy stale podłączonym zewnętrznym zasilaczu.

Komunikaty wyświetlane na wyświetlaczu operatora podczas transakcji:

Wyświetlacz operatora	Znaczenie komunikatu
Suma 0,00	Do drukarki został wysłany rozkaz rozpoczynający transakcję.
Nazwa tow. 2,00 Suma 2,00	Wysłano pozycję towaru w trybie on-line. W pierwszej linijce wyświetlona jest nazwa towaru i jego cena brutto. W drugiej linijce wyświetlona jest suma całej transakcji. Uwaga: Jeżeli transakcja jest typu off-line to po wysłaniu linijki towaru do drukarki stan wyświetlacza nie ulegnie zmianie.
Nazwa tow. -1,00 Suma 1,00	Wykonano operację storno dla danego towaru.
Suma 2,00	Całkowita suma wydrukowanego paragonu. Napis ten jest wyświetlany przez 40 sekund po zakończeniu transakcji.

Wyświetlacz operatora	Znaczenie komunikatu
Opk. zwr. 1 1,00 Suma 1,00	Wysłano pozycję kaucji pobranej. Po tekście „Opk.zwr.” wyświetlony jest numer, którym oznaczono kaucję. Z prawej strony wyświetlona jest cena kaucji.
Opk. zwr. 1 -1,00 Suma 1,00	Wysłano pozycję kaucji zwróconej. Po tekście „Opk.zwr.” wyświetlony jest numer, którym oznaczono kaucję. Z prawej strony wyświetlona jest cena kaucji.

2.4. Złącza zewnętrzne drukarki

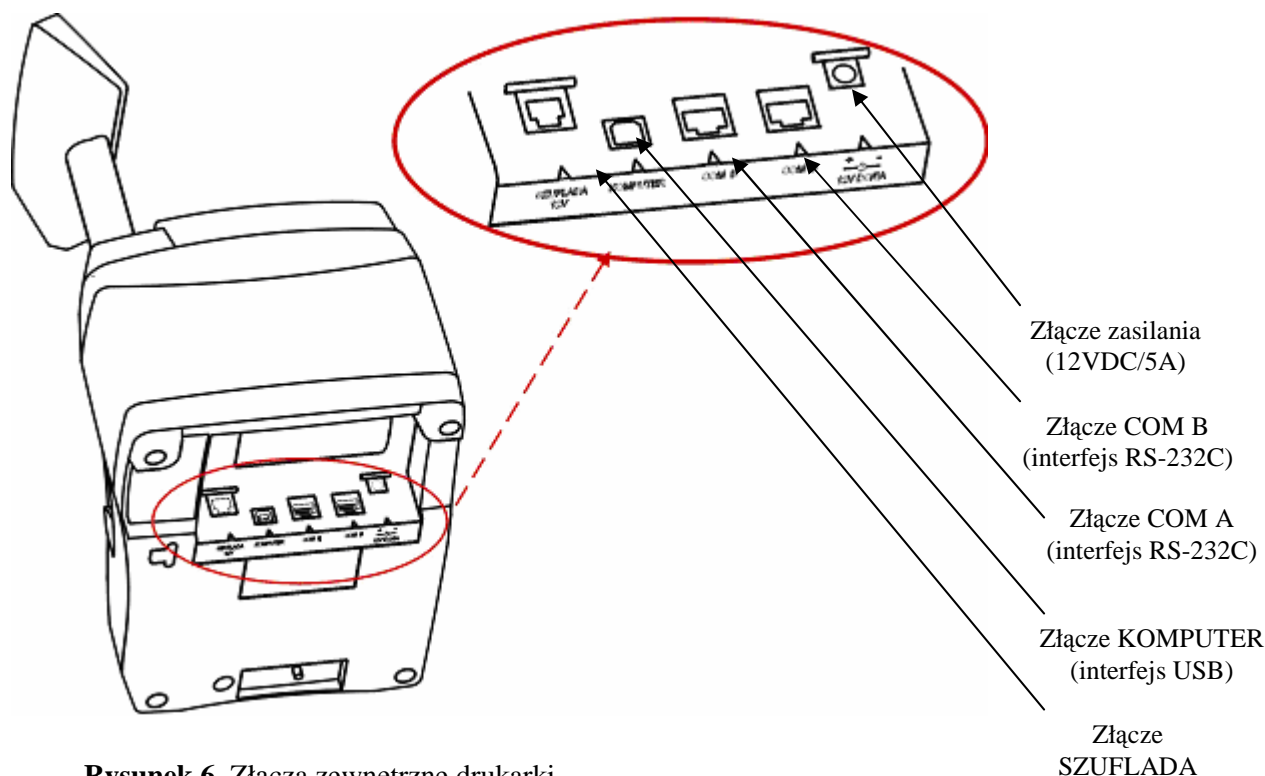

Rysunek 6. Złącza zewnętrzne drukarki.

Złącza komunikacyjne i zasilania są wkomponowane w spodnią część obudowy dolnej urządzenia, ich rodzaj i przeznaczenie opisuje rysunek 6.

Złącze zasilania - gniazdo DC, walcowe, przystosowane do wtyku 2,1x5,5 mm; polaryzacja: minus na zewnątrz, plus w środku.

Złącze COM A i B - Złącze służące do połączenia z komputerem za pomocą interfejsu RS-232C. (Nieaktywne jeśli aktywne jest złącze KOMPUTER pkt 9.8.6).

Złącze KOMPUTER - Złącze służące do połączenia z komputerem za pomocą interfejsu USB. Dzięki zastosowaniu w drukarce specjalnego układu, przez jedno złącze USB można podłączyć się na raz przez dwie oddzielne aplikacje (pkt 3.2.2). Nie trzeba więc podłączać dwóch przewodów aby drukarka komunikowała się z programem magazynowo-sklepowym i archiwizującym DFKopiaSD. (Złącze KOMPUTER jest nieaktywne jeśli aktywne jest złącze COM A i COM B. pkt 9.8.6).

Złącze SZUFLADA - Złącze służące do podłączenia szuflady.

Złącze karty pamięci – Złącze służące do umieszczenia w drukarce karty pamięci.

2.4.1. Złącze zasilające

Złącze zasilające służy do podłączenia zasilacza zewnętrznego o napięciu stałym **12V** i wydajności prądowej **5.42A**. Biegunowość końcówek złącza przedstawia poniższy rysunek.



Rysunek 7. Biegunowość końcówek złącza zasilającego

UWAGA: Do zasilania drukarki należy stosować wyłącznie zasilacz dostarczony przez producenta drukarki.

2.4.2. Uaktywnienie złącza COM A i COM B lub złącza KOMPUTER USB

W drukarce fiskalnej **EMAR PRINTO 57TE** może być aktywne w danym momencie złącze **KOMPUTER** typu USB lub złącza **COM A i COM B** typu RS-232C. Korzystanie z tych trzech złącz na raz nie jest możliwe.. Wyboru, które złącze ma być aktywne można dokonać z klawiatury drukarki. (pkt 9.8.6).

2.4.3. Złącze COM A i COM B (interfejs RS-232C)

W drukarce zastosowano złącze interfejsowe RS-232C typu RJ-45. Poniżej przedstawiono widok gniazda od strony wtyku.

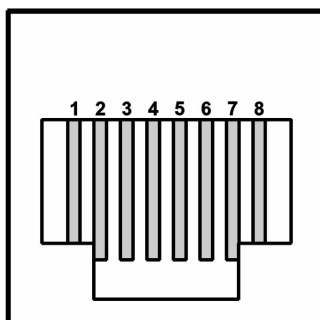

Rysunek 8. Widok gniazda RJ-45

Opis styków:

NR STYKU	FUNKCJA
1	-
2	RXD
3	TXD
4	DTR, RTS
5	MASA SYGNAŁOWA
6	-
7	-
8	CTS

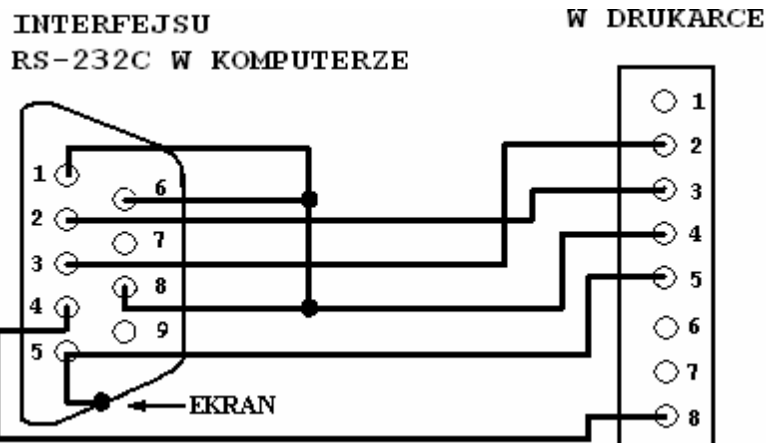

Rysunek 9. Schemat kabla łączącego drukarkę z komputerem poprzez interfejs RS-232C

2.4.4. Złącze KOMPUTER (interfejs USB)

Opis styków:

Nr styku	Funkcja
1	VCC Zasilanie
2	D- Linia danych
3	D+ Linia danych
4	GND Masa

Do połączenia drukarki z komputerem poprzez interfejs USB służy standardowy ekranowany kabel USB typu A-B. W drukarce EMAR PRINTO 57TE zastosowano specjalny układ FT2232D dzięki któremu jeden przewód USB zastępuje dwa przewody. Po podłączeniu drukarki do komputera przez jedno złącze USB w systemie zostaną znalezione dwa niezależne wirtualne porty COM. Jeden może służyć do podłączenia z programem magazynowo-sklepowym drugi może być wykorzystany przez program DFKopiaSD (pkt 8) do tworzenia kopii zapasowej karty SD/SDHC.

2.4.5. Złącze SZUFLADA

Drukarka wyposażona jest w złącze szuflady typu RJ-12. Rysunek gniazda RJ-12 wraz z opisem styków przedstawiono poniżej.

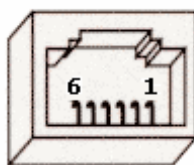

Rysunek 10. Widok gniazda RJ-12

Opis styków:

Nr styku	Funkcja
2	Wyjście sterujące
4	Masa (GND)
1,3,5,6	-

3. Przygotowanie drukarki do pracy

3.1. Podłączenie zasilania do urządzenia

Drukarka fiskalna EMAR Printo wyposażona jest w nowoczesny, bezobsługowy akumulator niklowo – wodorkowy (NI-NH) o napięciu znamionowym 7,2V i pojemności 2,5Ah, charakteryzujący się dużą niezawodnością i niewielkimi rozmiarami przy dużej pojemności.

Jednak, jeżeli jest to tylko możliwe zaleca się pracę przy podłączonym na stałe zasilaczu sieciowym. Ciągłe doładowywanie akumulatora jest gwarancją jego długotrwałej pracy w przypadku braku zasilania zewnętrznego.

Podłączenie drukarki do sieciowego źródła zasilania realizuje się poprzez zasilacz dostarczony wraz z drukarką.

Aby przyłączyć zasilacz do drukarki należy wtyczkę sieciową umieścić w gniazdku elektrycznym o parametrach sieci 230V AC / 50 Hz, natomiast wtyk walcowy umieścić w złączu zasilania drukarki (patrz Rysunek 6. Złącza zewnętrzne drukarki).

3.2. Podłączenie drukarki do komputera

Współpraca drukarki fiskalnej z komputerem wymaga połączenia tych dwóch urządzeń za pomocą odpowiedniego kabla. Drukarka fiskalna EMAR PRINTO 57TE może zostać połączona z komputerem na dwa sposoby:

1. Poprzez jeden z interfejsów RS-232C.
2. Poprzez interfejs USB.

3.2.1. Podłączenie drukarki do komputera poprzez złącze RS-232C

Aby można było połączyć drukarkę z komputerem przez jeden z portów COM należy upewnić się czy porty COM są aktywne. (Ustawienie konfiguracji WE/WY na RS-232C, RS-232C pkt 9.8.6).

Przed połączeniem drukarki poprzez złącze RS-232C z komputerem należy upewnić się czy drukarka jest wyłączona i czy kable zasilające z komputera i drukarki są odłączone. Kabel interfejsu RS-232C, który jest dostarczony z drukarką należy podłączyć dowolnie do złącza **COM A** lub **COM B** drukarki fiskalnej oraz do jednego ze złączy szeregowych **COM** komputera.

3.2.2. Podłączenie drukarki do komputera poprzez złącze USB

Drukarka EMAR PRINTO 57TE jest wyposażona w złącze USB, które może zostać wykorzystane do komunikacji z komputerem. Aby można było połączyć drukarkę z komputerem przez jeden z portów COM należy upewnić się czy port USB jest aktywny. (Ustawienie konfiguracji WE/WY na USB, USB pkt 9.8.6). Dzięki zastosowaniu w drukarce specjalnego układu FT2232D po podłączeniu drukarkarki do komputera poprzez jeden port USB i zainstalowaniu sterowników, w komputerze są widziane dwa niezależne wirtualne porty COM.

Z punktu widzenia oprogramowania komputerowego wirtualny port szeregowy nie różni się niczym od zwykłego portu szeregowego i dlatego komunikacja z drukarką fiskalną podłączoną do komputera za pomocą złącza USB będzie mogła odbywać się właśnie poprzez taki port.

Utworzenie wirtualnego portu szeregowego wymaga zainstalowania dwóch różnych sterowników, tak więc instalacja będzie przebiegać dwuetapowo.

Aby zainstalować sterowniki wirtualnego portu szeregowego w systemie operacyjnym Windows XP należy wykonać następujące czynności:

1. Jeżeli wcześniej były zainstalowane już sterowniki wirtualnego portu szeregowego należy je odinstalować.

2. Jeżeli jest zainstalowany WINDOWS XP z SP1 zaleca się, aby odłączyć na czas instalacji internet. Odłączenie internetu nie jest konieczne dla WINDOWS XP z SP2 skonfigurowanego tak, aby pytał przed aktualizacją systemu.
3. Połączyć kablem USB drukarkę fiskalną z wolnym portem USB komputera.
4. Pojawi się okno zatytułowane „**Kreator znajdowania nowego sprzętu - zapraszamy**”. Należy wybrać „**Nie, nie tym razem**” i kliknąć klawisz „**Dalej**”.
5. W kolejnym oknie należy zaznaczyć „**Zainstaluj z listy lub określonej lokalizacji (zaawansowane)**” i kliknąć klawisz „**Dalej**”.
6. W kolejnym oknie należy zaznaczyć „**Wyszukaj najlepszy sterownik w tych lokalizacjach**” oraz „**Uwzględnij tę lokalizację w wyszukiwaniu:**” i kliknąć „**Przełóżaj**”.
7. Należy wybrać katalog „**Sterowniki_USB/Cmd20602**” na płycie CD dostarczonej wraz z drukarką i nacisnąć klawisz „**Dalej**”.
8. Pojawi się okno „**Oprogramowanie instalowane dla tego urządzenia: Port drukarki EMAR PRINTO 57TE nie przeszło testów zgodności z systemem Windows XP...**” należy kliknąć „**Mimo to kontynuuj**”.
9. Rozpocznie się instalacja sterowników.
10. Jeśli pojawi się okno zatytułowane „**Kończenie pracy kreatora znajdowania nowego sprzętu**” oznacza to, że pierwsza część instalacji przebiegła poprawnie. Należy wybrać przycisk „**Zakończ**”.
11. Nastąpi drugi etap instalacji, który będzie przebiegał identycznie jak pierwszy i należy postępować zgodnie z opisem w punktach od **4** do **10**.

Aby sprawdzić numery portów COM, które zostały przypisane wirtualnemu portowi szeregowemu należy wybrać „**Panel Sterowania->System->Sprzęt->Menedżer urządzeń**”. W grupie „**Porty (COM i LPT)**” powinna pojawić się pozycja „**EMAR PRINTO 57TE (COM X)**” gdzie X oznacza numer wirtualnego portu COM. Numer ten jest często wymagany przy określaniu parametrów komunikacyjnych urządzeń fiskalnych w programach użytkowych współpracujących z drukarką. Możemy wybrać dowolny wirtualny port przypisany drukarce **EMAR PRINTO 57TE**.

Przykładowy widok okna „Menedżer urządzeń” z zaznaczonymi wirtualnymi portami szeregowym przedstawiono poniżej:

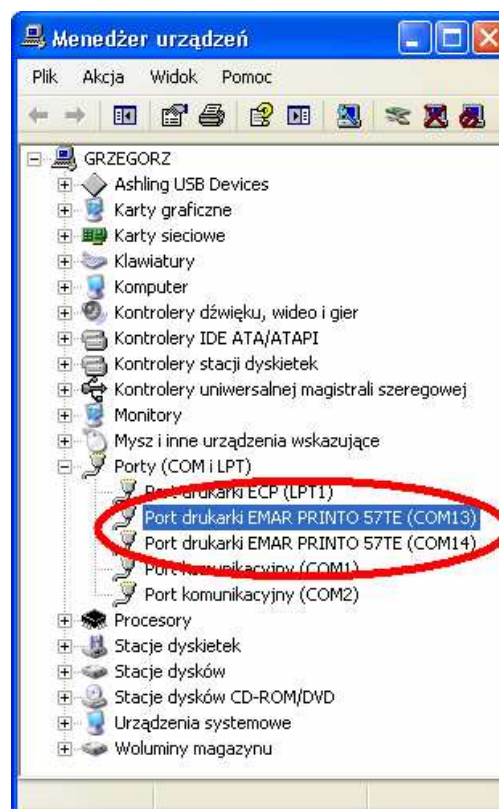

Usunięcie sterowników wirtualnego portu szeregowego z systemu.

Usunięcie sterowników portów wirtualnego powinno zostać wykonane za pomocą operacji „Zmień/Usuń” w pozycji „FTDI USB Serial Converter Drivers” w oknie „Dodawanie lub usuwanie programów” panelu sterowania.

3.3. Podłączenie urządzeń zewnętrznych

3.3.1. Podłączenie szuflady

Drukarka fiskalna EMAR PRINTO 57TE umożliwia podłączenie szuflady kasowej. Podłączyć można wszystkie szuflady, których napięcie pracy wynosi od 12V do 24V. Podłączenie szuflady polega na włożeniu wtyku złącza szuflady do gniazda drukarki nazwanego **SZUFLADA**. (Opis styków złącza SZUFLADY znajduje się w punkcie 2.4.4). Poprawność podłączenia szuflady można sprawdzić wybierając pozycję „**4. Otworzenie szuflady**” w menu drukarki (pkt 9.7).

4. Zasada działania kopii elektronicznej

4.1. Informacje ogólne

Drukarka fiskalna z kopią elektroniczną posiada jeden trakt papieru i kopie wszystkich wydruków, paragonów, raportów dobowych i innych są zapisywane na karcie pamięci. Wydrukami, które nie są zapisywane w postaci elektronicznej są kopie raportów okresowych. Przed zrzutem danych na kartę kopie wydruków są przechowywane w pamięci podręcznej. Dane w pamięci podręcznej są zabezpieczone przed niekontrolowaną utratą sumami kontrolnymi CRC32 i zakłucenie tych danych powoduje zgłoszenie przez drukarkę stanu awaryjnego (pkt 6.1). Zrzut danych z pamięci podręcznej następuje w momencie wydruku raportu dobowego. W sytuacji kiedy dane nie zostaną poprawnie zapisane na karcie, drukarka w sposób ciągły sygnalizuje ten błąd poprzez miganie czerwoną diodą. Jeżeli pamięć podręczna się zapełni to nie można wykonywać wydruków a jedynie raport dobowy, na który jest zawsze przewidziany zapas.

Kopia elektroniczna ma tę przewagę nad papierową, że dane zawarte na karcie pamięci mogą być łatwo przeszukiwane i sortowane. Istnieje możliwość wydruku kopii wybranego paragonu oraz wybranego raportu dobowego przy pomocy MENU drukarki (pkt 9.8.1 lub 9.8.2). Natomiast znacznie większe możliwości daje nam program DFRaporty_Printo dostarczany razem z drukarką fiskalną, który można zainstalować i uruchomić na komputerze. Umożliwia na podstawie zapisanej kopii elektronicznej tworzenie raportów okresowych za okres żądany przez kontrolującego, wyszukiwanie sprzedaży według zadanych parametrów takich jak na przykład: data, występowanie sprzedaży w zadanym zakresie dat, wyszukiwanie wskazanych stawek podatku przy sprzedaży, wyszukiwanie określonych nazw towarów.

UWAGA!!!

Zaleca się wykonywanie kopii bezpieczeństwa karty pamięci na inną kartę pamięci za pomocą programu DFKopiaSD (pkt 8). Producent nie ponosi odpowiedzialności za poprawność i trwałość zapisów na karty inne niż wymienione w specyfikacji drukarki.

Zabronione jest dokonywanie zmian w kopii elektronicznej zapisanej na karcie pamięci. Dozwolone jest jej jedynie oglądanie i przeszukiwanie.

4.2. Zabezpieczenie danych kopii elektronicznej przed niepożądanym naruszeniem

Poprawność danych na karcie pamięci jest sprawdzana po każdym uruchomieniu drukarki oraz przed każdym dopisaniem tam danych. Kopie wydruków z zakresu jednego raportu dobowego są zapisywane w oddzielnych plikach. Do każdego pliku jest dołączony oddzielny plik binarny, który zawiera 160 bitowy skrót SHA-1 zabezpieczony specjalnym kluczem. Skrót SHA-1 autoryzuje dane na karcie i jakakolwiek nieautoryzowana zmiana danych będzie zgłaszana przez drukarkę jako błąd. Skrót SHA-1 jest również zapisywany w odpowiednim rekordzie pamięci fiskalnej co jest dodatkowo wykorzystywane do kontroli poprawności danych. W momencie zamykania karty pamięci jest tworzony skrót ze wszystkich danych będących na karcie pamięci.

4.2.1. Nr kontrolny paragonu i raportu dobowego

Kolejnym zabezpieczeniem zastosowanym w drukarce EMAR PRINTO 57TE, które pozwala uwierzytelnić dane kopii elektronicznej jest nr kontrolny paragonu i raportu dobowego, który jest drukowany centrycznie pod każdym paragonem i raportem dobowym przed logiem fiskalnym. Nr kontrolny jest to 20 bajtowy skrót stworzony z wybranych wartości paragonu. Używając programu serwisowego lub diagnostycznego można sprawdzić poprawność nr kontrolnego dokumentu i tym samym sprawdzić autentyczność danego paragonu. W programie PrintoDiag należy wybrać zakładkę diagnostyczne i pozycję „Sprawdź nr kontrolny paragonu” lub „Sprawdź nr kontrolny rap. dobowego”.

5. Karta pamięci – nośnik kopii elektronicznej

Drukarka obsługuje karty MMC, SD lub SDHC sformatowane w systemie plików **FAT** lub **FAT32**. Na danej karcie pamięci mogą być przechowywane kopie jedynie z jednej drukarki fiskalnej. Jeżeli karta się zapełni to należy umieścić w drukarce nową, pustą kartę a starą zachować do kontroli.

Nośnik danych zabezpieczony jest specjalną przykręcaną pokrywką, która zabezpiecza go przed wypadnięciem lub przypadkowym wyjęciem. Gdy wyjmemy kartę z drukarki i włożymy ją w czytnik kart komputera stacjonarnego to będzie można przejrzeć jej zawartość. Kopia elektroniczna jest zapisana w formacie ASCII i można ją obejrzeć pod dowolnym edytorem z ustawionym kodowaniem polskich znaków **WINDOWS**. Zaleca się również wyświetlania tekstu za pomocą czcionki nieproporcjonalnej, np. **Courier New**, co zagwarantuje wyrównane i równomierne rozmieszczenie tekstu.



5.1. Zawartość karty pamięci

Dla drukarki niefiskalnej na karcie pamięci jest tworzony jest katalog o nazwie „**niefisk**” i w nim jest przechowywana kopia jedynie za ostatni raport dobowy. Podczas fiskalizacji drukarki katalog ten jest kasowany.

Dla drukarki fiskalnej katalogu głównym karty pamięci jest tworzony katalog o nazwie zgodnej z nr unikatowym danej drukarki oraz kolejnym nr porządkowym karty pamięci. Plik z kopiami dla danego raportu jest zapisywany w katalogu o nazwie zgodnej z rokiem, miesiącem i dniem w którym został wykonany dany raport dobowy. Nazwa pliku zawierające kopie z zakresu danego raportu dobowego jest zgodna z nr raportu, którego te dane dotyczą. W jednym pliku mogą być zapisane dane jedynie z zakresu jednego raportu dobowego. Do każdego pliku z rozszerzeniem txt, który zawiera kopie elektroniczną jest tworzony plik z rozszerzeniem skt, który zawiera skrót SHA-1 danych kopii zabezpieczony specjalnym kluczem.

W katalogu nośnika znajdują się oprócz skrótu całego nośnika plik etykiety. W nazwie pliku etykiety jest zawarty nr, który informuje jakiej karty dotyczy dana etykieta. Na danej karcie jest etykieta dotycząca bieżącej karty (o najwyższym numerze) oraz etykiety zamkniętych już nośników. W etykiecie są informacje jakiej drukarki dotyczy dana karta, jej nr unikatowy nr nip, zakres czasowy zawartych tam dokumentów oraz całkowity utarg kart. Raport zawierający etykiety nośników może być wydrukowany przy pomocy MENU drukarki fiskalnej (pkt 9.8.3).

Struktura plików i katalogów karty dla drukarki niefiskalnej.

 niefisk	—————	Katalog dla niefiskalnej drukarki. Kasowany w trakcie fiskalizacji.
 0001.skt	—————	Skrót SHA-1 z kluczem danych z pliku 0001.txt.
 0001.txt	—————	Kopia wydruków w postaci tekstowej dla raportu nr 0001

Struktura plików i katalogów karty dla drukarki fiskalnej.

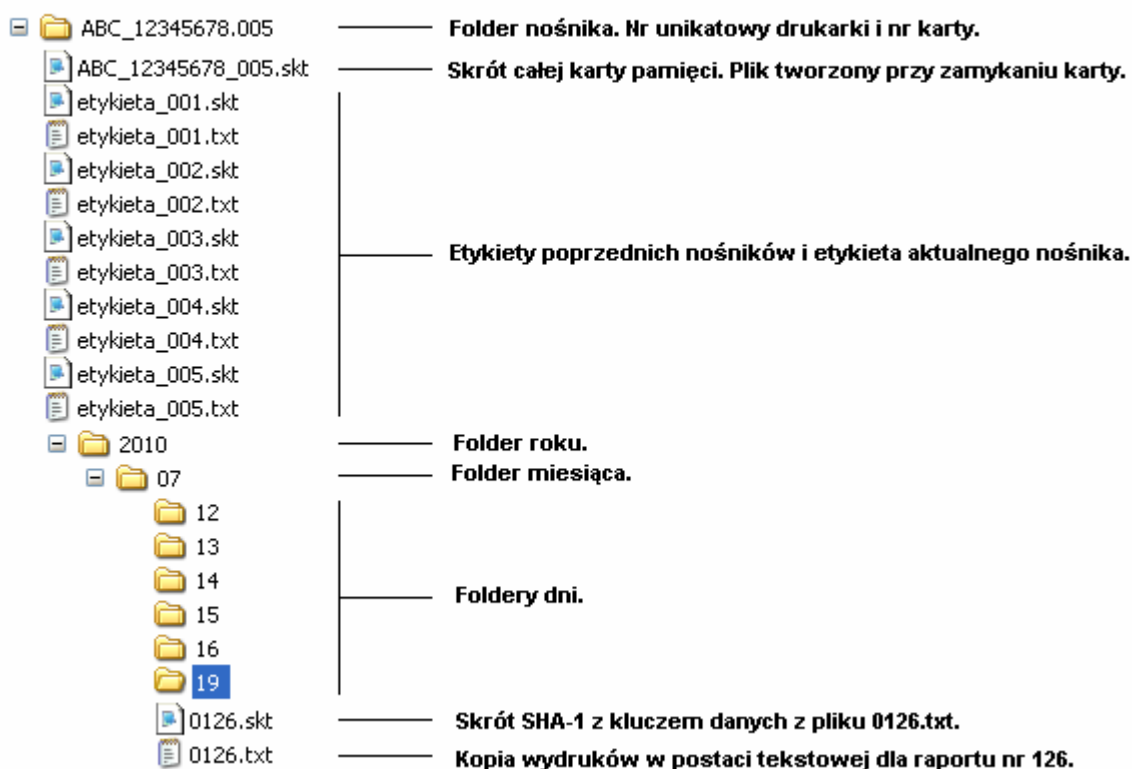

5.2. Zainicjowanie nowej karty pamięci

Karta MMC lub SD/SDHC przed rozpoczęciem użytkowania powinna być sformatowana. Jeżeli karta nie została sformatowana fabrycznie to należy tego dokonać przy pomocy komputera. Drukarka nie pozwoli zapisywać na karcie zawierającej uszkodzone pliki, zamkniętej lub takiej, która była używana w innej drukarce.

Zaleca się, aby karta była umieszczona w złączu drukarki przez cały okres jej pracy i wyjmowana jedynie w czasie kontroli lub sprawdzenia czy przeglądania zawartych tam danych. Po każdym wyjęciu i włożeniu karta jest od początku inicjowana i jest sprawdzana cała jej zawartość.

Pierwszy zapis na kartę podczas którego jest ona inicjowana jest wykonywany podczas wydruku raportu dobowego z poprawnym zrzutem danych z pamięci podręcznej. Wtedy zostaje utworzony katalog zgodny z nr unikatowym danej drukarki oraz plik etykiety zawierający informacje o tym z jakiej drukarki dana karta pochodzi i z jakiego zakresu zawiera dane.

W fabrycznie nowej drukarce jest zainstalowana i przygotowana do pracy nowa, gotowa do pracy karta. Przy każdym włączeniu drukarki sprawdzana jest jej obecność i wykonywany jest test zajętości karty i pełna kontrola poprawności wszystkich zapisów na nośniku.

5.3. Zamknięcie karty i inicjacja kolejnej karty

W przypadku zapełnienia karty elektronicznymi kopiami wydruków w stopniu nie pozwalającym na zapis kolejnej pełnej zawartości pamięci podręcznej następuje jej automatyczne zamknięcie. Nastąpi to podczas wykonywania raportu dobowego jeśli okaże się, że karta jest już zapełniona. Na kilkanaście dni przed zamknięciem będzie wyświetlane ostrzeżenie: „**kończy się miejsce na karcie**”.

W sytuacji bezpowrotnego uszkodzenia lub zaginięcia karty możliwe jest jej awaryjne zamknięcie. Dokonać tego może jednak jedynie serwisant dlatego aby dokonać awaryjnego zamknięcia należy się z nim skontaktować. Po zamknięciu karty należy wyjąć kartę z gniazda odkręcając i otwierając pokrywę karty (pkt 11.2.2) a następnie założyć kolejną pustą kartę która zostaje automatycznie zainicjowana podczas najbliższego raportu dobowego. Do karty zapisze się również informacja o kartach poprzednio używanych przez drukarkę.

Automatyczne zamknięcie karty pamięci następuje również w momencie uszkodzenia pamięci fiskalnej bądź jej zamknięcia spowodowanego rozliczeniemowym raportem okresowym bądź całkowitym zapełnieniem pamięci fiskalnej.

5.4. Sprawdzanie karty pamięci przez drukarkę

5.4.1. Sprawdzanie karty bieżącej

Sprawdzanie karty bieżącej własnej czyli takiej, na którą aktualnie zapisuje drukarka odbywa się automatycznie tuż po włączeniu drukarki oraz przed każdym zapisem. Czas sprawdzania karty jest uzależniony od stopnia zapełnienia karty i postęp sprawdzania jest widoczny na wyświetlaczu operatora.

Sprawdzam kartę raport 0001/0100

W wypadku wystąpienia błędu pojawi się odpowiedni komunikat na wyświetlaczu. Jeżeli sprawdzana jest aktualnie otwarta karta i żaden komunikat o błędzie nie pojawi oznacza to, że sprawdzanie karty przebiegło pomyślnie. Sprawdzanie jest dokonywane w tle co oznacza, że w czasie sprawdzania karty można wykonywać transakcje oraz inne funkcje drukarki fiskalnej.

5.4.2. Sprawdzanie karty z innej drukarki z innym nr unikatowym lub karty zamkniętej

Istnieje możliwość sprawdzenia karty z innej drukarki typu EMAR PRINTO 57TE o innym numerze unikatowym lub o zgodnym numerze unikatowym, ale już zamkniętej. Aby tego dokonać należy wyłączyć drukarkę oraz umieścić badaną kartę w złączu drukarki. Po włączeniu drukarki będą pojawiać się następujące komunikaty:

Włóż kartę XXX dla tej drukarki	lub	Włóż pustą kartę pamięci	Włożono kartę nr NNN. TAK-Dalej
Po pojawieniu się następującego komunikatu należy nacisnąć klawisz TAK .			NNN-Oznacza nr sprawdzanej karty

Dla drukarki: XXX NNNNNNNN	Sprawdzam kartę raport NNNN	Sprawdzanie karty zakończone.
W drugiej linijce jest nr unikatowy sprawdzanej karty.	Drukarka sprawdza kartę, Aktualnie sprawdzany raport nr NNN.	

Uwaga: Jeśli podczas wykonywania powyższych operacji wystąpi błąd, który będzie zasygnalizowany zapaleniem czerwonej diody i wyświetleniem komunikatu błędu to dodatkowe informacje o tym błędzie i ewentualnym sposobie jego usunięcia można znaleźć w rozdziale **Opis błędów drukarki**.

5.5. Określenie dopuszczalnej ilości danych na karcie pamięci

Drukarka zaakceptuje karty SD/SDHC o dowolnej wielkości natomiast dopuszczalna ilość danych jest ściśle określona i wynosi domyślnie 512 MB. Jeżeli ilość danych na karcie zacznie się zbliżać do tej granicy to karta automatycznie zostanie zamknięta. Istnieje możliwość zmiany dopuszczalnej ilości danych na karcie pamięci. Jednak zmienić to może jedynie serwisant więc aby tego dokonać należy się z nim skontaktować. Określenie dopuszczalnej ilości danych na karcie pamięci to kompromis pomiędzy czasem potrzebnym na sprawdzenie całej karty a ilością kart użytych w czasie całej pracy drukarki.

5.6. Środki ostrożności jakie należy zachowywać podczas korzystania i przechowywania karty pamięci

- Zaleca się aby wkładać i wyjmować kartę pamięci kiedy drukarka jest wyłączona.
- Nie należy dotykać złotych złączy na karcie pamięci.
- Należy trzymać kartę pamięci z dala od źródeł elektrostatycznych i pól magnetycznych.
- Z kartą pamięci należy obchodzić się delikatnie nie zginać jej ani w nią uderzać.
- Kartę pamięci należy chronić przed gorącem, wilgocią i nie wystawiać na bezpośrednie działanie promieni słonecznych.
- Zamknięta karta powinna być odpowiednio oznaczona i przechowywana tak aby można było obejrzeć jej zawartość w razie kontroli.

6. Stany awaryjne związane z kopia elektroniczną

6.1. Awaria pamięci podręcznej kopii elektronicznej

Jeżeli wystąpił błąd pamięci poręcznej to na wyświetlaczu operatora pojawia się następujący komunikat:

Stan awaryjny 4 Wyłącz drukarkę

Po potwierdzeniu klawiszem wykona się raport fiskalny dobowy zawierający informację o zerowaniu pamięci podręcznej. Awaria pamięci podręcznej wymaga interwencji autoryzowanego serwisu. Następnie serwisant jest zobowiązany do wypełnienia odpowiedniego protokołu (załącznik nr 1), który zostanie przesłany do Serwisu Centralnego. Na podstawie tego protokołu producent uzyska informację o przyczynach usterki i statystyce dotyczącej tego typu uszkodzenia. Po zbadaniu tej sytuacji awaryjnej, producent prześle powyższy dokument do właściwego dla użytkownika drukarki Urzędu Skarbowego.

6.2. Zapelnienie pamięci podręcznej

Zapelnienie pamięci podręcznej kopii elektronicznej jest sygnalizowane następującym komunikatem na wyświetlaczu:

Pamięć pełna. Wykonaj r.dobowy

W zaistniałej sytuacji nie można już wykonywać żadnych wydruków a jedynie raport dobowy. Po wykonaniu raportu dobowego oraz po poprawnym zapisaniu pamięci podręcznej zostanie ona kasowana i praca na drukarce będzie dalej możliwa.

6.3. Brak zapisu pamięci podręcznej kopii elektronicznej podczas wykonywania raportu dobowego

Jeżeli podczas wykonywania raportu dobowego pamięć podręczna nie zostanie poprawnie zapisana na kartę (na przykład z powodu braku karty) to dioda błąd (czerwona) zacznie migać do czasu gdy zawartość pamięci nie zostanie poprawnie zapisana na kartę. W pamięci podręcznej mogą być przechowywane wydruki z zakresu dwóch raportów dobowych. Jeżeli jest jeden nie zrzucony raport to jego zapis nastąpi dopiero po przy kolejnym raporcie dobowy. Gdy są dwa zaległe raporty to zostaną one zapisane po włożeniu prawidłowej karty pamięci.

6.4. Błąd karty pamięci

Błąd karty pamięci lub jej uszkodzenie bądź utrata danych na karcie pamięci jest sygnalizowane jednym z następujących komunikatów.

Błąd karty pamięci.

Błędna kopia XXX rap. fisk.

Brak kopii XXX rap. fisk.

Jeżeli użytkownik tworzy kopię zapasową na innej karcie pamięci to należy tę kopię zapasową włożyć do drukarki i sprawdzić, czy dane są poprawne (pkt 8.3). Jeżeli nie ma możliwości odzyskania danych z karty pamięci to aby można było dalej pracować karta powinna zostać wyjęta z drukarki i zamknięta awaryjnie. (pkt 12.5.2)

6.5. Błąd pamięci fiskalnej i automatyczne zamknięcie karty pamięci

Błąd pamięci fiskalnej jest sygnalizowany jednym z następujących komunikatów:

Stan awaryjny 1a Wyłącz drukarkę.	Stan awaryjny 1b Wyłącz drukarkę.	Błąd pamięci fiskalnej XX
--------------------------------------	--------------------------------------	------------------------------

Po pojawieniu się jednego z powyższych błędów na wyświetlaczu należy upewnić się, czy w drukarce jest umieszczona bieżąca karta pamięci. Po potwierdzeniu klawiszem TAK komunikatu błędu drukarka automatycznie wykona awaryjny wydruk raportu dobowego. Podczas tego wydruku pamięć fiskalna nie zostanie zapisana. Potem karta pamięci zostanie sprawdzona a niezapisane dane z pamięci podręcznej zostaną zrzucone na kartę i karta zostanie automatycznie zamknięta.

7. Program archiwizujący DFRaporty

Program archiwizujący **DFRaporty** pracuje na komputerze wyposażonym w system operacyjny klasy WINDOWS. Wersja instalacyjna tego programu znajduje się na płycie dostarczonej razem z drukarką fiskalną. Program instaluje się automatycznie razem z programem DFKopiaSD (pkt 8).

Program umożliwia on na podstawie zapisanej karty z kopią elektroniczną tworzenie raportów okresowych za okres żądany przez kontrolującego, wyszukiwanie sprzedaży według zadanych parametrów takich jak na przykład: data, występowanie sprzedaży w zadanym zakresie dat, wyszukiwanie wskazanych stawek podatku przy sprzedażach, wyszukiwanie określonych nazw towarów, przeglądanie i drukowanie kopii elektronicznej na zwykłej drukarce. Badaną kartę należy umieścić w czytniku kart komputera. Po uruchomieniu programu należy wskazać na folder w którym znajdują się kopie wydruków oraz postępować zgodnie z instrukcją dołączoną do programu.

8. Program tworzący kopię bezpieczeństwa karty pamięci: DFKopiaSD

Program **DFKopiaSD** umożliwia tworzenie kopii danych z karty pamięci, która jest umieszczona w drukarce fiskalnej. Kopia ta jest tworzona poprzez program DFKopiaSD, który pracuje na komputerze sterującym drukarką. Kopia jest tworzona na bieżąco podczas pracy drukarki i dane do tworzenia kopii są wysyłane automatycznie przez drukarkę do komputera poprzez jeden z wolnych portów RS-232C lub USB. Program DFKopiaSD odbiera wysłane przez drukarkę dane i zapisuje je w folderze wskazanym przez użytkownika. Dane przesyłane przez drukarkę są szyfrowane co zabezpiecza przed tym, że zapoznają się z nimi niepożądane osoby. Zgodnie z zaleceniem MF wskazane jest, aby kopia zapasowa była tworzona na inną kartę podłączoną do komputera przez czytnik kart.

Tworzenie kopii bezpieczeństwa jest zalecane z tego względu, gdyż zawsze istnieje ryzyko, że karta pamięci może ulec uszkodzeniu. Jeżeli jednak użytkownik nie życzy sobie, aby była ona wykonywana to istnieje możliwość jej wyłączenia. Wyłączenie tworzenia kopii wymaga wprowadzenia drukarki w tryb serwisowy i skorzystania z programu PrintoSerw. Należy wybrać zakładkę „Serwisowe->Włącz/wyłącz backup na komputer”.

8.1. Przygotowanie drukarki do współpracy z programem DFKopiaSD

Aby drukarka mogła się komunikować z programem magazynowo-sklepowym oraz programem archiwizującym DFKopiaSD należy podłączyć drukarkę do komputera za pomocą dwóch przewodów RS-232C lub jednego przewodu USB (pkt 3.2). Należy też wybrać port COM który będziemy wykorzystywali do komunikacji z programem magazynowo-sklepowym a który z programem DFKopiaSD. Jeżeli do drukarki zostaną przypisane dwa porty „COM 1” i „COM 2” to nie ma znaczenia, który z portów przypiszemy dla programu DFKopiaSD.

Jeżeli tworzenie kopii bezpieczeństwa jest wyłączone to należy je włączyć. Wymaga to wprowadzenia drukarki w tryb serwisowy (pkt 12.1) i skorzystania z programu PrintoSerw (pkt 10). Należy wybrać zakładkę „Serwisowe->Włącz/wyłącz backup na komputer” i wybrać odpowiednią opcję.

Jeżeli tworzenie kopii na komputer jest aktywne to drukarka fiskalna zaraz po włączeniu będzie szukała na jednym z wolnych portów programu DFKopiaSD i jeśli się z nim nie skomunikuje to wyświetli błąd. Dlatego zaleca się aby włączać najpierw komputer a później drukarkę fiskalną podczas tworzenia kopii zapasowej.

8.2. Instalacja i konfiguracja programu DFKopiaSD



Program **DFKopiaSD** jest dostarczany na płycie dostarczonej razem z drukarką fiskalną można również pobrać ze strony internetowej www.emar.pl. Aby rozpocząć proces jego instalacji należy uruchomić plik **EMAR_Printo_57TE_setup**. Nie jest wymagane aby podczas instalacji drukarka fiskalna była włączona. Program DFKopiaSD pracuje w środowisku WINDOWS.

Uwaga: Dla systemów operacyjnych Windows Vista i Windows 7 należy uruchomić plik instalacyjny w trybie administratora. (Kilkając na **EMAR_Printo_57TE_setup** prawym klawiszem i wybierając uruchom jako administrator).

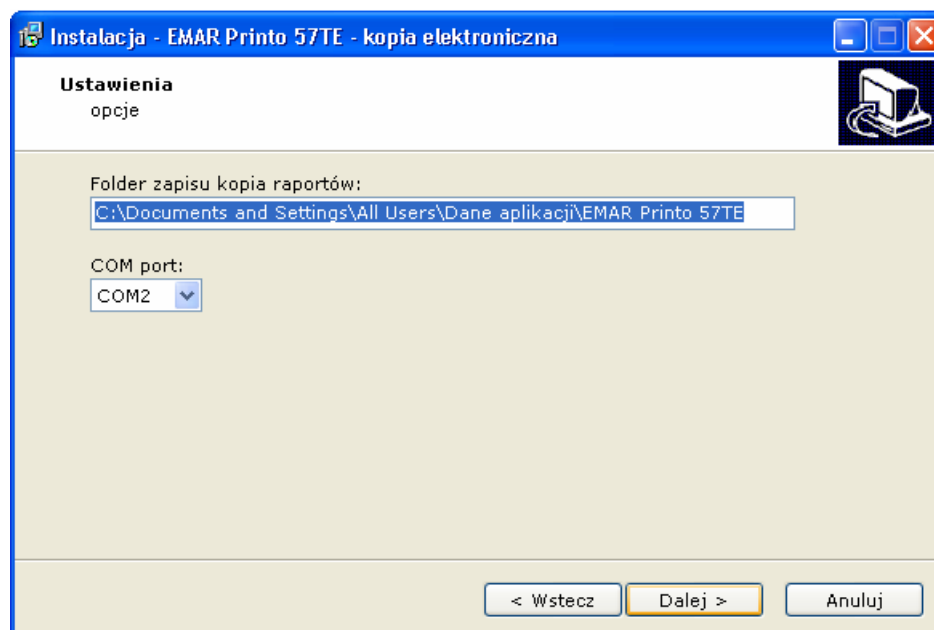
Kolejne okno, które pojawi się podczas instalacji wygląda tak jak poniżej.



W pierwszym oknie dialogowym „**Folder zapisu kopia raportów:**” możemy wybrać katalog, w którym będzie tworzona kopia karty pamięci. W poniższym oknie dialogowym „**COM port**” należy określić nr portu **COM** przez który będzie się komunikował program **DFKopiaSD** z drukarką fiskalną.

Program się uruchomi automatycznie po zainstalowaniu i na prawym pasku zadań można znaleźć jego ikonę  lub . Po kliknięciu na niej prawym klawiszem pojawiają się funkcje z których można skorzystać.

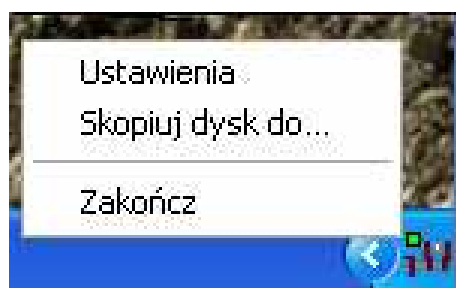

Lub dla nowszej wersji programu.

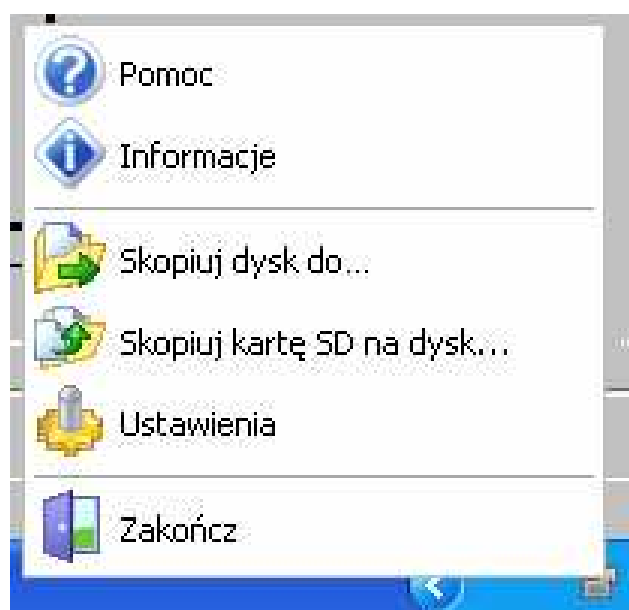

Automatyczne uruchomienie programu następuje również po włączeniu komputera i starcie systemu. Program samoczynnie się zamknie przy wyłączeniu komputera. Do pojedynczej drukarki powinno być uruchomiona jedna kopia programu DFKopiaSD.

Po włączeniu drukarka będzie próbowała się skomunikować z programem archiwizującym co objawi się następującym komunikatem:

Czekam na odpowiedź serwera.

Po poprawnym skomunikowaniu się z programem komunikat zniknie i drukarka przystąpi do kolejnych czynności, jeżeli jednak pojawi się komunikat:

Błąd komunikacji z serwerem kopii



Oznacza to, że komunikacja nie przebiegła poprawnie i program archiwizujący jest nieaktywny lub błędnie wybrany port COM lub nie ma połączenia z drukarką.

Jeżeli kopia zapasowa nie była tworzona od początku czyli od fiskalizacji a chcemy ją uruchomić to należy zamknąć bieżącą kartę (pkt 5.3) i rozpocząć tworzenie kopii zapasowej od nowej, pustej karty. Można również nie zamykać karty tylko zgrać jej zawartość do folderu magazynu programu DFKopiaSD.

Uwaga: Jeżeli na komputerze na którym jest zainstalowany program DFKopiaSD jest aktywny program antywirusowy to należy go skonfigurować tak, aby nie sprawdzał folderu kopii do którego zapisuje program DFKopiaSD.

8.3. Odzyskanie danych z uszkodzonej karty pamięci za pomocą kopii bezpieczeństwa

Aby odzyskać kartę pamięci z tworzonych kopii zapasowych karty pamięci należy:

- 1) Włączyć komputer z zainstalowanym programem **DFKopiaSD**.
- 2) Znaleźć ikonę  lub  programu DFKopiaSD na prawym pasku zadań i kliknąć na nią prawym klawiszem myszki.
- 3) Wybrać funkcję „Skopiuj dysk do...”.
- 4) Postępować zgodnie z instrukcjami pojawiającymi się na ekranie monitora.

8.4. Fiskalizacja drukarki na innym komputerze niż ten na którym będzie docelowo pracować

Podczas fiskalizacji drukarki na komputerze innym niż ten, na którym będzie docelowo pracować nie zaleca się instalowania programu **DFKopiaSD**. Należy ufiskalizować drukarkę pomimo błędu połączenia z serwerem kopii. Po fiskalizacji zaczną migać czerwona dioda co będzie oznaczać że dane nie zostały poprawnie zapisane na serwerze kopii i są przechowywane w pamięci podręcznej.

Po podłączeniu drukarki do docelowego komputera należy zainstalować na nim program DFKopiaSD (pkt 8.2). Przy następnym raporcie dobowym zaległe dane zostaną zrzucone na serwer i dioda powinna przestać migać.

8.5. Zamiana drukarki uszkodzonej na drukarkę zastępczą podczas tworzenie kopii zapasowej

Aby dokonać zamiany drukarek należy dane z karty aktualnie podłączonej drukarki skopiować do folderu magazynu programu DFKopiaSD. O tym gdzie się znajduje folder magazynu można się dowiedzieć klikając prawym przyciskiem myszki na ikonie programu i wybierając „Ustawienia”. Od wersji 1.2 programu istnieje funkcja „Skopiuj kartę SD na dysk” która umożliwia automatyczne zgranie umieszczonej w czytniku karty we właściwe miejsce.

8.6. Wyłączenie wykonywania kopii bezpieczeństwa

Jeżeli użytkownik nie życzy sobie, aby kopia bezpieczeństwa była wykonywana to istnieje możliwość jej wyłączenia. Wymaga to jednak kontaktu z serwisem..

8.7. Przesyłanie danych z drukarki do programu DFKopiaSD

Jeżeli tworzenie kopii zapasowej jest aktywne to drukarką zaraz po włączeniu będzie próbowała nawiązać połączenie z programem DFKopiaSD. Później podczas pracy przy każdym wydruku wysyła do komputera paczkę z danymi zawierającą elektroniczną kopie danego wydruku. W folderze nośnika (patrz pkt 5.1) tworzy się tymczasowy plik o nazwie zgodnej z nr aktualnego raportu dobowego drukarki fiskalnej. Plik ten powiększa się z każdym wydrukiem i zawiera kopie elektroniczną z zakresu bieżącego raportu dobowego. Jeżeli na tym etapie nastąpi błąd komunikacji z serwerem kopii to praca drukarki nie zostanie zatrzymana a jedynie plik tymczasowy przestanie się tworzyć.

Podczas wykonywania raportu dobowego jest sprawdzany skrót tego pliku tymczasowego. Gdy jest on poprawny to plik ten jest umieszczany w odpowiednim katalogu zgodnym z datą wykonania raportu dobowego (patrz pkt 5.1). Jeżeli skrót jest niewłaściwy lub z powodu błędów nie było możliwe utworzenie pliku tymczasowego lub transmisja z programem DFKopiaSD była niewłaściwa to drukarka jeszcze raz inicjuje połączenie z serwerem kopii i całą zawartość pliku przesyła od początku.

9. Funkcje dostępne przy pomocy klawiatury

9.1. Włączenie drukarki

Aby włączyć urządzenie należy wcisnąć i przytrzymać klawisz  do czasu zapalenia się **zielonej diody** sygnalizacyjnej. Po włączeniu drukarki fiskalnej na wyświetlaczu klienta powinien pojawić się poniższy napis:

Suma	0.00
------	------

Uwaga: Zaleca się, aby drukarka pracowała z podłączonym zasilaczem zewnętrznym. Zapalona żółta dioda sygnalizuje, że zasilacz zewnętrzny jest podłączony.

9.2. Wyłączenie drukarki

W celu wyłączenia drukarki należy wcisnąć i przytrzymać przez około 3 sekundy klawisz  aż do momentu wyświetlenia na wyświetlaczu operatora napisu:

Do widzenia
■■■■■■■■■■

Na wyświetlaczu operatora pojawi się powyższy napis, a w drugiej linii wyświetlacza ukaza się znikające czarne kwadraty.

Całkowite wyłączenie drukarki zasygnalizowane zostanie zgaszeniem zielonej diody oraz zniknięciem napisów z obu wyświetlaczy.

9.3. Ogólny opis i struktura MENU

Aby uzyskać dostęp do funkcji dostępnych w Menu drukarki fiskalnej należy włączyć drukarkę

a następnie nacisnąć klawisz









Po wykonaniu powyższej operacji na wyświetlaczu operatora powinna pokazać się pierwsza pozycja menu:

1. Raporty	↓↑
------------	----

Nie jest możliwy dostęp do menu, jeśli drukarka znajduje się w trybie transakcji, raportu нефiskalnego, zamówienia lub kontroli bazy towarowej. Wtedy przy naciskaniu klawisza menu generowany jest jedynie półsekundowy dźwięk i menu się nie pojawi. Aby rozwiązać ten problem należy wyłączyć a następnie włączyć drukarkę.

Poniższa tabela przedstawia strukturę menu głównego drukarki.

Menu główne	Podmenu		
1. Raporty	1.1 Raport dobowy		
	1.2 Raport miesięczny		
	1.3 Raport okresowy (według dat lub numerów)		
	1.4 Raport informacyjny		
	1.5 Raport zmiany		
2. Korekta zegara			
3. Bufor odbiorczy			
4. Otworzenie szuflady			
5. Funkcje serwisowe. (dostępne jedynie w trybie serwisowym)	5.1 Ustawienie zegara		
	5.2 Raport rozliczeniowy		
	5.3 Testy drukarki	5.3.1 Test diód	
		5.3.2 Test klawiszy	
		5.3.3 Test wyświetlacza Klienta	
		5.3.4 Test wyświetlacza operatora	
		5.3.5 Test czujników mechanizmu	
		5.3.6 Test RS-232C	
		5.3.7 Test druku	
		5.3.8 Test pamięci fiskalnej	
	5.4 Ustalenie daty kolejnego przeglądu serwisowego		
5.5 Kopia elektroniczna	5.5.1 Wydruk pamięci podręcznej		
	5.5.2 Zamknij kartę pamięci		
6. Kopia elektroniczna	6.1 Wydruk kopii elektronicznej		
	6.2 Wydruk kopii samych raportów dobowych		
	6.3 Raport nośników kopii elektronicznej		
	6.4 Stan pamięci podręcznej		
	6.5 Stan karty pamięci		
	6.6 Konfiguracja wyjścia WE/WY		
	6.7 Kasowanie pamięci podręcznej (pozycja widoczna jedynie w trybie нефискальным)		
7. Kasowanie RAM (pozycja widoczna jedynie w trybie нефискальным)			
8. Kasowanie bazy towarowej (pozycja widoczna jedynie w trybie нефискальным)			

Do poruszania się po menu służą klawisze  i , natomiast wybór poszczególnej pozycji następuje po naciśnięciu klawisza  lub . Aby cofnąć się do menu głównego po wejściu w podmenu należy wcisnąć klawisz . Gdy naciśniemy klawisz  w menu głównym to drukarka opuści tryb menu.







Uwaga: W czasie przeglądania menu drukarka znajduje się w trybie off-line. Oznacza to, że komendy przychodzące z interfejsu komputera są gromadzone w buforze odbiorczym drukarki, ale nie są wykonywane. Aby drukarka powróciła do pracy on-line i reagowała na komendy przychodzące z komputera należy opuścić menu wciskając klawisz .

9.4. Drukowanie raportów

9.4.1. Raport dobowy

Jeżeli jest tworzona kopia zapasowa karty pamięci na komputer (pkt 8) to należy pamiętać, aby w trakcie wykonywania raportu dobowego komputer sterujący drukarką był włączony. W innym przypadku dane z pamięci podręcznej nie zostaną zapisane na serwer.

Aby wydrukować raport dobowy posługując się klawiaturą drukarki należy wykonać następujące czynności.

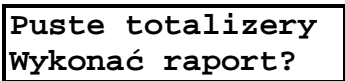
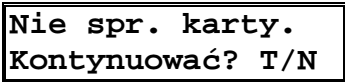
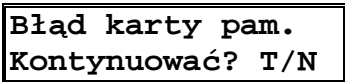
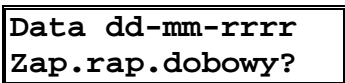
Wyświetlacz operatora	Czynności, jakie należy wykonać
	1. Włączyć drukarkę.
	2. Nacisnąć klawisz  .
	3. Nacisnąć klawisz  .
	4. Nacisnąć klawisz  .
	Jeżeli pojawi się takie pytanie oznacza to, że w zakresie raportu nie został sprzedany żaden paragon i raport dobowy zostanie wydrukowany z wartościami zerowymi.
	Jeżeli pojawi się takie pytanie oznacza to, że nie zakończono sprawdzania wszystkich danych na karcie. Wydruk raportu dobowego w tej sytuacji jest możliwy i zakończy się zapisem do pamięci fiskalnej jednak dane z pamięci podręcznej nie zostaną zapisane na kartę pamięci. Jeśli użytkownik nie potrzebuje pilnie wykonania raportu dobowego zaleca się naciśnięcia klawisza NIE aby drukarka dokończyła sprawdzania karty.
	Jeżeli pojawi się takie pytanie oznacza to, że w drukarkę jest włożona niewłaściwa karta pamięci lub brak karty pamięci. Wydruk raportu dobowego w tej sytuacji jest możliwy i zakończy się zapisem do pamięci fiskalnej jednak dane z pamięci podręcznej nie zostaną zapisane na kartę pamięci. Jeśli użytkownik nie potrzebuje pilnie wykonać raportu dobowego zaleca się naciśnięcie klawisza NIE i umieszczenie aktualnej karty w złączu drukarki fiskalnej.
	

5. Należy sprawdzić, czy wyświetlona data jest zgodna z rzeczywistością, aktualną datą. W przypadku niezgodności daty należy nacisnąć klawisz  i anulować drukowanie raportu.









Uwaga: Zapis raportu dobowego z błędną datą może się wiązać z koniecznością wymiany pamięci fiskalnej.



Jeśli data jest poprawna należy wcisnąć przycisk  .

Test pamięci fisk. Czekał...	6. Przed wydrukowaniem raportu dobowego pamięć fiskalna jest testowana. Czas testu jest uzależniony od stopnia zapełnienia pamięci fiskalnej i nie przekracza 15 sekund.
Zapis rap RRRRR strona XXXX/XXXX	7. Następuje zrzut kopii raportu dobowego z pamięci podręcznej na kartę pamięci. Dla całkowicie zapełnionej pamięci podręcznej może potrwać 1 minutę. Jeżeli natomiast jest tworzona kopia zapasowa przez komputer na innej karcie i wystąpił błąd przy zapisie paczkami kopii raportu to zapis taki może potrwać do 4 minut dla całkowicie zapełnionej pamięci podręcznej.
Zapis raportu fisk. dobowego	7. Następuje wydruk raportu dobowego

Uwaga: Jeśli podczas wykonywania powyższych operacji wystąpi błąd, który będzie zasygnalizowany zapaleniem czerwonej diody i wyświetleniem komunikatu błędu to dodatkowe informacje o tym błędzie i ewentualnym sposobie jego usunięcia można znaleźć w rozdziale **Opis błędów drukarki**.
Migająca czerwona dioda błąd oznacza nieudany zapis pamięci podręcznej (pkt 12.5).

9.4.2. Raport miesięczny

Wyświetlacz operatora	Czynności, jakie należy wykonać
	1. Włączyć drukarkę.
EMAR PRINTO 57TE	2. Nacisnąć klawisz  .
1. Raporty ↓ ↑	3. Nacisnąć klawisz  .
1.1 Raport dobowy ↓ ↑	4. Naciskając klawisz  wybrać pozycję 1.2 Raport miesięczny
1.2 Raport miesięczny ↓ ↑	5. Nacisnąć klawisz  .
Wybierz miesiąc: mm-rrrr	6. Należy wybrać miesiąc, za który zostanie wydrukowany raport miesięczny. Domyślnie pojawi się data ostatnio zakończonego miesiąca. Można wybrać inny miesiąc i rok posługując się klawiszami  ,  oraz  . Po wybraniu żądanego miesiąca i roku należy nacisnąć klawisz  .
Wydrukować pełny raport [TAK/NIE]?	



7. Po naciśnięciu klawisza  wydrukowany będzie pełny raport okresowy, a po naciśnięciu klawisza , wybrany zostanie skrócony raport okresowy.

Skrócony raport miesięczny zawiera jedynie informacje o zmianie stawek PTU i łączny raport (podsumowanie) dla danego miesiąca. **Skrócony raport miesięczny** jest dokumentem нефiskalnym.

Pełny raport miesięczny drukuje dodatkowo wartości poszczególnych raportów dobowych z danego miesiąca. **Pełny raport miesięczny** jest dokumentem fiskalnym.





Wydruk rap. okr. Klaw. TAK -Pauza	8. Następuje wydruk raportu miesięcznego okresowego.
--	--









Jeśli chcemy przerwać drukowanie raportu należy nacisnąć klawisz . Zostanie wtedy dodrukowany bieżący raport dobowy po czym wydruk zostanie zatrzymany a na wyświetlaczu pojawi się komunikat:



Pauza rap. okr. NIE-Zak.TAK-Kont	Po naciśnięciu klawisza  drukarka wznowi drukowanie raportu a po naciśnięciu klawisza  drukowanie raportu zostanie przerwane.
---	---

Uwaga: Jeśli podczas wykonywania powyższych operacji wystąpi błąd, który będzie zasygnalizowany zapaleniem czerwonej diody i wyświetleniem komunikatu błędu to dodatkowe informacje o tym błędzie i ewentualnym sposobie jego usunięcia można znaleźć w rozdziale **Opis błędów drukarki**.

9.4.3. Raport okresowy

Wyświetlacz operatora	Czynności, jakie należy wykonać
	1. Włączyć drukarkę.
EMAR PRINTO 57TE	2. Nacisnąć klawisz  .
1. Raporty ↓ ↑	3. Nacisnąć klawisz  .
1.1 Raport dobowy ↓ ↑	4. Naciskając dwukrotnie klawisz  wybrać pozycję 1.3 Raport okresowy
1.3 Raport okresowy ↓ ↑	5. Nacisnąć klawisz  .
Według dat [TAK] Wg numerów [NIE]	6. Należy zdecydować się, czy zakres drukowanego raportu dobowego określony będzie za pomocą dat raportów czy numerów raportów dobowych.

<p>Od dd-mm-rrrr Do dd-mm-rrrr</p>	<p>7a. W pierwszej linijce jest wyświetlona data początkowa a w drugiej data końcowa raportu okresowego. Posługując się klawiszami ,  oraz  należy wybrać żądany zakres raportu okresowego a następnie wcisnąć klawisz .</p>
<p>Od 0001 Do 0010</p>	<p>7b. Jeżeli w punkcie 6 wybraliśmy  to będziemy mogli posługując się klawiszami ,  oraz  wybrać zakres raportu okresowego za pomocą numerów.</p>
<p>Wydrukować pełny raport [TAK/NIE]?</p>	



7. Po naciśnięciu klawisza  wydrukowany będzie pełny raport okresowy a po naciśnięciu klawisza  wybrany zostanie skrócony raport okresowy.

Skrócony raport okresowy zawiera jedynie informacje o zmianie stawek PTU i łączny raport (podsumowanie) dla danego okresu. **Skrócony raport okresowy** jest dokumentem niefiskalnym.

Pełny raport okresowy drukuje dodatkowo wartości poszczególnych raportów dobowych z danego okresu. **Pełny raport okresowy** jest dokumentem fiskalnym.





<p>Wydruk rap. okr. Klaw. TAK -Pauza</p>	<p>8. Następuje wydruk raportu okresowego.</p>
--	--

Jeśli chcemy przerwać drukowanie raportu należy nacisnąć klawisz . Zostanie wtedy dodrukowany bieżący raport dobowy, po czym wydruk zostanie zatrzymany a na wyświetlaczu pojawi się komunikat:

<p>Wydruk rap. okr. Klaw. TAK -Pauza</p>	<p>Po naciśnięciu klawisza  drukarka wznowi drukowanie raportu a po naciśnięciu klawisza  drukowanie raportu zostanie przerwane.</p>
--	--









Uwaga: Jeśli podczas wykonywania powyższych operacji wystąpi błąd, który będzie zasygnalizowany zapaleniem czerwonej diody i wyświetleniem komunikatu błędu to dodatkowe informacje o tym błędzie i ewentualnym sposobie jego usunięcia można znaleźć w rozdziale **Opis błędów drukarki**.

9.4.4. Raport informacyjny

Wyświetlacz operatora	Czynności, jakie należy wykonać
	1. Włączyć drukarkę.
EMAR PRINTO 57TE	2. Nacisnąć klawisz  .
1. Raporty ↓↑	3. Nacisnąć klawisz  .
1.1 Raport dobowy ↓↑	4. Naciskając trzykrotnie klawisz  wybrać pozycję 1.4 Raport informacyjny
1.4 Raport informacyjny ↓↑	5. Nacisnąć klawisz  .
EMAR PRINTO Wersja: 1.00	6. Następuje wydruk raportu informacyjnego, a po jego zakończeniu na wyświetlaczu pojawi się pytanie o wydruk napisów stałych.
Czy drukować na- pisy stałe[T/N]?	7. Naciśnięcie klawisza  zakończy drukowanie raportu informacyjnego, natomiast naciśnięcie klawisza  spowoduje wydruk wszystkich napisów stałych drukowanych przez drukarkę fiskalną.

Uwaga: jeśli podczas wykonywania powyższych operacji wystąpi błąd, który będzie zasygnalizowany zapaleniem czerwonej diody i wyświetleniem komunikatu błędu to dodatkowe informacje o tym błędzie i ewentualnym sposobie jego usunięcia można znaleźć w rozdziale **Opis błędów drukarki**.

9.4.5. Raport zmiany







Wyświetlacz operatora	Czynności, jakie należy wykonać
	1. Włączyć drukarkę.
EMAR PRINTO 57TE	2. Nacisnąć klawisz  .
1. Raporty ↓ ↑	3. Nacisnąć klawisz  .
1.1 Raport dobowy ↓ ↑	4. Naciskając czterokrotnie klawisz  wybrać pozycję 1.5 Raport zmiany
1.4 Raport zmiany ↓ ↑	5. Nacisnąć klawisz  .
Zerujący [TAK] Niezerujący [NIE]	6. Nacisnąć klawisz  lub  .
Czy na pewno drukować? [T/N]	7. Naciśnięcie klawisza  wyjdzie z funkcji drukowania raportu zmianowego, natomiast naciśnięcie klawisza  spowoduje wydruk raportu zmianowego przez drukarkę fiskalną.

9.5. Korekta zegara

Użytkownik bez udziału serwisanta może dokonać korekty zegara. Jeżeli drukarka jest w trybie нефiskalnym to nie ma ograniczeń, co do ustawianego czasu. W trybie fiskalnym występują następujące ograniczenia ustawień:

1. Korekta zegara musi być wykonana przy pustych totalizerach, czyli po wykonaniu raportu dobowego.
2. Korekty zegara można dokonać tylko raz po raporcie dobowym.
3. Korekta zegara nie może przekraczać +/- 60 minut.

Wyświetlacz operatora	Czynności, jakie należy wykonać
	1. Włączyć drukarkę.
EMAR PRINTO 57TE	2. Nacisnąć klawisz  .
1. Raporty ↓ ↑	3. Naciskając klawisz  wybrać pozycję 2. Korekta zegara
2. Korekta zegara ↓ ↑	4. Nacisnąć klawisz  .

<div style="border: 1px solid black; padding: 5px; text-align: center;"> 22-04-2006 8:56 </div>	<div style="display: flex; justify-content: space-around; align-items: center;"> <div style="text-align: center;"> <small>KOPIA</small>  </div> <div style="text-align: center;"> <small>ORYGINAŁ</small>  </div> <div style="text-align: center;">  </div> </div> <p>5. Posługując się klawiszami ,  oraz  należy ustawić aktualną datę i czas. Po ustawieniu żadanego czasu należy nacisnąć klawisz .</p>
<div style="border: 1px solid black; padding: 5px;"> dd-mm-rrrr gg:mm </div>	<p>6. Jeśli korekta zegara przebiegła poprawnie, powinna zostać wydrukowana poniższa informacja</p>





```

                                Nagłówek
                                NIP: 999-999-99-99
22-04-2006                                1524
-----
                                # NIEFISKALNY #
                                USTAWIENIE DATY I CZASU
Data: 22-04-2006
Godz.: 8:56
                                # NIEFISKALNY #
-----
KIEROWNIK                                08:56
```

Uwaga: Jeśli podczas wykonywania powyższych operacji wystąpi błąd, który będzie zasygnalizowany zapaleniem czerwonej diody i wyświetleniem komunikatu błędu to dodatkowe informacje o tym błędzie i ewentualnym sposobie jego usunięcia można znaleźć w rozdziale **Opis błędów drukarki**.

9.6. Wydruk zawartości bufora odbiorczego







Bufor odbiorczy drukarki fiskalnej gromadzi wszystkie dane, które przesłał do niej komputer. Istnieje możliwość wydruku ostatnich 1024 bajtów bufora odbiorczego. Aby to zrobić należy:

Wyświetlacz operatora	Czynności, jakie należy wykonać
<div style="border: 1px solid black; height: 50px;"></div>	1. Włączyć drukarkę.
<div style="border: 1px solid black; padding: 5px;">EMAR PRINTO 57TE</div>	2. Nacisnąć klawisz  .
<div style="border: 1px solid black; padding: 5px;"> 1. Raporty <div style="text-align: right;">↓ ↑</div> </div>	3. Naciskając dwukrotnie klawisz  wybrać pozycję 3. Bufor odbiorczy .
<div style="border: 1px solid black; padding: 5px;"> 3. Bufor odbiorczy <div style="text-align: right;">↓ ↑</div> </div>	4. Nacisnąć klawisz  .
<div style="border: 1px solid black; padding: 5px;"> 3.1 Wdruk bufora <div style="text-align: right;">↓ ↑</div> </div>	4. Nacisnąć klawisz  .

Uwaga: Jeśli podczas wykonywania powyższych operacji wystąpi błąd, który będzie zasygnalizowany zapaleniem czerwonej diody i wyświetleniem komunikatu błędu to dodatkowe informacje o tym błędzie i ewentualnym sposobie jego usunięcia można znaleźć w rozdziale **Opis błędów drukarki**.

9.7. Otwieranie szuflady

Aby otworzyć szufladę posługując się klawiaturą drukarki należy:

Wyświetlacz operatora	Czynności, jakie należy wykonać
	1. Włączyć drukarkę
	2. Nacisnąć klawisz 
	3. Naciskając trzykrotnie klawisz  wybrać pozycję 4.Otworzenie szuflady
	4. Nacisnąć klawisz  . Szuflada powinna się otworzyć.

Uwaga:

Istnieje możliwość zablokowania otwierania szuflady z MENU. Należy wybrać w programie serwisowym zakładkę „Konfiguracja” i pozycję trzecią „Otwieranie szuflady z menu”.

9.8. Kopia elektroniczna

9.8.1. Wydruk kopii elektronicznej

Drukarka daje możliwość wydruku zawartości kopii elektronicznej z aktualnie włożonej karty. Można wydrukować zawartość karty własnej czyli zgodnej nr unikatowym drukarki jak karty obcej z innej drukarki o innym numerze unikatowym. Jeżeli zadana kopia znajduje się w pamięci podręcznej drukarki to zostanie ona automatycznie stamtąd pobrana.













Zakres wydruku podajemy za pomocą nr raportu i nr paragonu. Licznik paragonów jest zerowany po każdym raporcie dobowym. Numer raportu i paragonu jest drukowany na każdym paragonie pod linijką sumy. Linijka z nr paragonu i rap. dobowego wygląda następująco:

„PPPPP/RRRR # KIEROWNIK DD:MM:RR”.

Gdzie **PPPPP/RRRR** to nr paragonu łamany na nr raportu dobowego a **DD:MM:RR** to czas wystawienia paragonu.

Podanie nr początkowego paragonu 0 oznacza, że wydrukowane zostaną wszystkie wydruki niefiskalne które były wykonane przed pierwszym paragonem. Natomiast wartość 999999 końcowego paragonu spowoduje, że wydruk zakończy się na ostatnim dokumencie końcowego raportu dobowego czyli na samym raporcie dobowym.









Aby wydrukować kopie wydruków należy:

Wyświetlacz operatora	Czynności, jakie należy wykonać
	1. Upewnić się czy w złączu jest włożona odpowiednia karta pamięci i włączyć drukarkę.
EMAR PRINTO 57TE	2. Nacisnąć klawisz  .
1. Raporty ↓↑	3. Naciskając pięciokrotnie klawisz  wybrać pozycję Kopia elektroniczna
6. Kopia elektroniczna ↓↑	4. Nacisnąć klawisz  .
6.1 Wydrukuj kopie elektr. ↓↑	5. Nacisnąć klawisz  .
Od Rap.0001 Od Par.00000	6. Posługując się klawiszami  ,  oraz  należy wybrać właściwy nr raportu początkowego i nr paragonu w tym raporcie. Wpisanie wartości 0 w nr paragonu spowoduje, że kopie będą drukowane od pierwszego wydruku w zakresie tego raportu. Po wybraniu nacisnąć klawisz  .
Do Rap.0002 Do Par.99999	7. Posługując się klawiszami  ,  oraz  należy wybrać właściwy nr raportu końcowego i nr paragonu w tym raporcie. Wartość 999999 końcowego paragonu oznacza, że wydruk zakończy się na ostatnim wydruku końcowego raportu czyli na samym raporcie dobowym. Po wybraniu nacisnąć klawisz  .
Drukowanie	8. Naciśnięcie klawisza  anuluje drukowanie kopii,

9.8.2. Wydruk kopii elektronicznej samych raportów dobowych

Drukarka daje możliwość wydruku kopii elektronicznej samych raportów dobowych (bez innych wydruków takich jak paragony czy dokumenty niefiskalne) z aktualnie włożonej karty. Można wydrukować zawartość karty własnej czyli zgodnej nr unikatowym drukarki jak i karty obcej z innej drukarki o innym numerze unikatowym. Zakres wydruku określa się za pomocą nr raportów dobowych.

Wyświetlacz operatora	Czynności, jakie należy wykonać
	1. Upewnić się czy w złączu jest włożona odpowiednia karta pamięci i włączyć drukarkę.



EMAR PRINTO 57TE	2. Nacisnąć klawisz  .
1. Raporty ↓↑	3. Naciskając pięciokrotnie klawisz  wybrać pozycję Kopia elektroniczna .
6. Kopia elektroniczna ↓↑	4. Nacisnąć klawisz  .
6.1 Wydrukuj kopie rap. dob. ↓↑	5. Nacisnąć klawisz  .
Od 0001 Do 0001	6. Posługując się klawiszami  ,  oraz  należy wybrać żądany zakres raportów dobowych.. Po wybraniu nacisnąć klawisz  .
Drukowanie	7. Naciśnięcie klawisza  anuluje drukowanie kopii.

9.8.3. Raport nośników kopii elektronicznej

Raport nośników kopii elektronicznej zawiera informacje o tym jakie nośniki były użyte w danej drukarce, jaki zakres dokumentów zawierają i jaki był obrót na danym nośniku. Istnieje możliwość wydruku raportu nośników z karty własnej czyli zgodnej z nr unikatowym drukarki jak karty obcej z innej drukarki o innym numerze unikatowym.







Aby wydrukować raport nośników kopii elektronicznej należy:

Wyświetlacz operatora	Czynności, jakie należy wykonać
	1. Należy upewnić się czy karta z której chcemy wydrukować raport nośników jest w złączu drukarki po czym włączyć drukarkę.
EMAR PRINTO 57TE	2. Nacisnąć klawisz  .
1. Raporty ↓↑	3. Naciskając pięciokrotnie klawisz  wybrać pozycję Kopia elektroniczna
6. Kopia elektroniczna ↓↑	4. Nacisnąć klawisz  .
6.1 Wydrukuj kopie elektr. ↓↑	5. Nacisnąć klawisz  .

6.2 Raport nośników kopii el. ↓↑	6. Nacisnąć klawisz 
Drukowanie	8. Naciśnięcie klawisza  anuluje drukowanie







9.8.4. Stan pamięci podręcznej

Dzięki tej funkcji możemy sprawdzić w jakim stopniu jest zapełniona pamięć podręczna.

Wyświetlacz operatora	Czynności, jakie należy wykonać
	1. Włączyć drukarkę.
EMAR PRINTO 57TE	2. Nacisnąć klawisz 
1. Raporty ↓↑	3. Naciskając pięciokrotnie klawisz  wybrać pozycję Kopia elektroniczna
6. Kopia elektroniczna ↓↑	4. Nacisnąć klawisz 
6.1 Wydrukuj kopie elektr. ↓↑	5. Nacisnąć dwukrotnie klawisz 
6.3 Stan pamięci podręcznej ↓↑	6. Nacisnąć klawisz 
Zostało 1234KB (53%)	8. Naciśnięcie klawisza  anuluje funkcję





9.8.5. Stan karty pamięci





Dzięki tej funkcji możemy sprawdzić w jakim stopniu jest zapełniona karta pamięci.

Wyświetlacz operatora	Czynności, jakie należy wykonać
	1. Włączyć drukarkę.
EMAR PRINTO 57TE	2. Nacisnąć klawisz 
1. Raporty ↓↑	3. Naciskając pięciokrotnie klawisz  wybrać pozycję Kopia elektroniczna
6. Kopia elektroniczna ↓↑	4. Nacisnąć klawisz 
6.1 Wydrukuj kopie elektr. ↓↑	5. Nacisnąć trzykrotnie klawisz 
6.3 Stan Karty pamięci ↓↑	6. Nacisnąć klawisz 
Zostało 1234567 (81%)	8. Naciśnięcie klawisza  anuluje funkcję

9.8.6. Konfiguracja WE/WY (2xUSB lub 2xRS-232C).









Wykonując poniższe czynności można uaktywnić port COM A i COM B (RS-232C) lub port KOMPUTER (USB). Porty COM i port USB nie mogą być aktywne równocześnie.

Wyświetlacz operatora	Czynności, jakie należy wykonać
	1. Włączyć drukarkę.
EMAR PRINTO 57TE	2. Nacisnąć klawisz 
1. Raporty ↓↑	3. Naciskając klawisz  wybrać pozycję 6. Kopia elektroniczna .
6. Kopia elektroniczna ↓↑	4. Nacisnąć klawisz 
6.1 Wydrukuj kopie elektr. ↓↑	5. Naciskając klawisz  wybrać pozycję 6.6 Konfiguracja WE/WY .

6.6 Konfiguracja WE/WY ↓↑	6. Nacisnąć klawisz  .
RS-232C, RS-232C Zmienić [T/N] lub USB, USB Zmienić [T/N]	7. W górnej linijce wyświetlacza pojawi się bieżące ustawienie. RS-232C, RS-232C – aktywne jest złącze COM A i COM B. USB, USB – aktywne jest złącze KOMPUTER . Jeżeli bieżące ustawienia nam odpowiadają należy wcisnąć przycisk  co spowoduje zachowanie istniejących ustawień o powrót drukarki do trybu gotowości. Naciśnięcie klawisza  spowodują zmianę bieżących ustawień na przeciwne.
Ustawienia zmieniono	8. Jeżeli w poprzednim punkcie został naciśnięty klawisz  to ustawienia zostaną zmienione co zostanie potwierdzone komunikatem na wyświetlaczu..

Aby upewnić się jaka jest bieżąca konfiguracja złącz drukarki należy wykonać raport informacyjny i odszukać pozycję, która znajduje się pod koniec raportu „WE/WY: RS-232C, RS-232C” lub „WE/WY: USB, USB”.

9.8.7. Kasowanie pamięci podręcznej (tylko w trybie nefiskalnym)

Wyświetlacz operatora	Czynności, jakie należy wykonać
	1. Włączyć drukarkę.
EMAR PRINTO 57TE	2. Nacisnąć klawisz  .
1. Raporty ↓↑	3. Naciskając pięciokrotnie klawisz  wybrać pozycję Kopia elektroniczna
6. Kopia elektroniczna ↓↑	4. Nacisnąć klawisz  .
6.1 Wydrukuj kopie elektr. ↓↑	5. Nacisnąć czterokrotnie klawisz  .
6.5 Kasowanie pamięci podr. ↓↑	6. Nacisnąć klawisz  .
Skasować pamięć Podręczną? [T/N]	7. Nacisnąć klawisz  lub  .
Pamięć skasowana	8. Naciśnięcie klawisza  anuluje funkcję, natomiast naciśnięcie klawisza  spowoduje skasowanie pamięci podręcznej

9.9. Kasowanie pamięci RAM (tylko w trybie nefiskalnym)







Pozycja **7. Kasowanie RAM** jest widoczna w menu tylko w trybie nefiskalnym. Operacja kasowania pamięci RAM oznacza usunięcie wszystkich danych przechowywanych w tej pamięci, czyli: totalizerów, raportu zmiany i informacji o zalogowanym kasjerze.

Wyświetlacz operatora	Czynności, jakie należy wykonać
	1. Włączyć drukarkę.
	2. Nacisnąć klawisz
	3. Naciskając sześciokrotnie klawisz wybrać pozycję: 7. Kasowanie RAM
	4. Nacisnąć klawisz
	5. Aby skasować RAM należy wcisnąć klawisz , aby anulować tę operację należy wcisnąć klawisz
	6. Naciśnij klawisz
	7. Następuje zerowanie pamięci RAM.

Uwaga: Jeśli podczas wykonywania powyższych operacji wystąpi błąd, który będzie zasygnalizowany zapaleniem czerwonej diody i wyświetleniem komunikatu błędu to dodatkowe informacje o tym błędzie i ewentualnym sposobie jego usunięcia można znaleźć w rozdziale **Opis błędów drukarki**.

9.10. Kasowanie bazy towarowej (tylko w trybie niefiskalnym)

Pozycja 8. Kasowanie bazy towarowej jest widoczna w menu jedynie w trybie niefiskalnym.

Wyświetlacz operatora	Czynności, jakie należy wykonać
	1. Włączyć drukarkę.
EMAR PRINTO 57TE	2. Nacisnąć klawisz  .
1. Raporty ↓↑	3. Naciskając siedmiokrotnie klawisz  wybrać pozycję 8. Kasowanie bazy towarowej
8. Kasowanie bazy towarowej ↓↑	4. Nacisnąć klawisz  .
Kasowanie infor. o towarach[T/N]?	5. Aby skasować bazę towarową należy wcisnąć  , aby anulować tę operację należy wcisnąć  .
Kasowanie bazy towarowej.Czekaj	6. Następuje kasowanie bazy towarowej (potrwa to parę sekund).
Skasowana baza -wykonaj raport	7. Naciśnij klawisz  . Teraz należy wykonać raport dobowy (pkt 9.4.1) , w którym zostanie zawarta informacja o zaistniałym kasowaniu bazy towarowej.

Uwaga: Jeśli podczas wykonywania powyższych operacji wystąpi błąd, który będzie zasygnalizowany zapaleniem czerwonej diody i wyświetleniem komunikatu błędu to dodatkowe informacje o tym błędzie i ewentualnym sposobie jego usunięcia można znaleźć w rozdziale **Opis błędów drukarki**.

10. Opis programu diagnostycznego PrintoDiag.

Wraz z drukarką fiskalną EMAR PRINTO użytkownik otrzymuje na płycie CD program diagnostyczny **PrintoDiag**, umożliwiający wysyłanie szeregu rozkazów programujących i konfiguracyjnych drukarkę. Program pracuje w środowisku Windows każdego typu,

10.1. Przygotowanie programu diagnostycznego do pracy z drukarką.

Aby przygotować program do pracy z drukarką należy:

1. Podłączyć drukarkę do komputera (pkt 3.2).
2. Włączyć drukarkę.
3. Uruchomić program wywołując plik printo_diag.exe. Po uruchomieniu programu powinno pojawić się poniższe okno

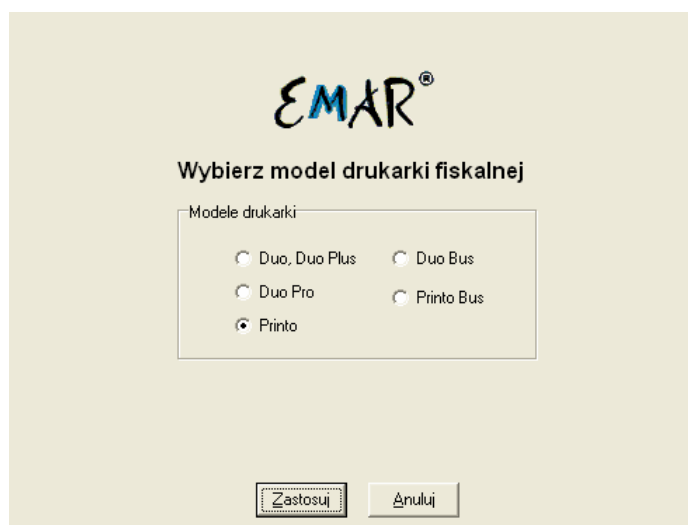

4. Wybrać właściwy typ drukarki, z którą będzie współpracował program diagnostyczny (opcja **Printo z kopią elektroniczną** dla drukarki EMAR PRINTO 57TE). Po naciśnięciu przycisku **Zastosuj** pojawi się główne okno programu diagnostycznego:

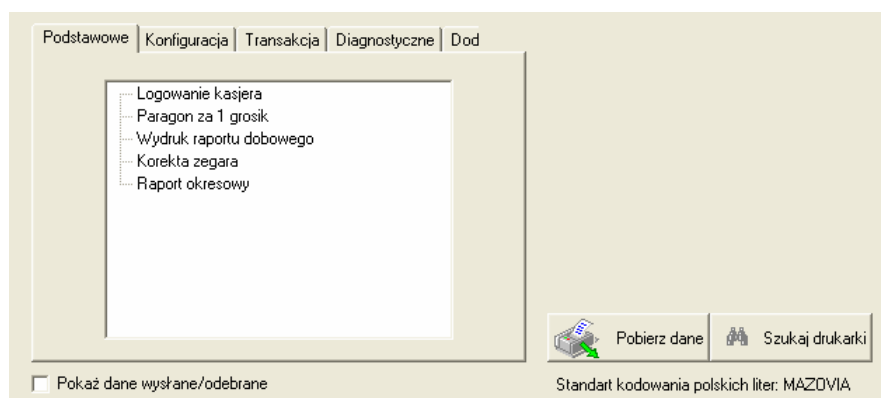

5. Po naciśnięciu przycisku

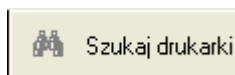

program diagnostyczny samodzielnie zlokalizuje drukarki fiskalne podłączone do portów szeregowych komputera. Jeżeli w komputerze są zainstalowane sterowniki USB drukarki (pkt 3.2.2) to program zlokalizuje również drukarki podłączone do portów USB komputera. Teraz należy z listy znalezionych drukarek fiskalnych wybrać tę, która nas interesuje i nacisnąć przycisk **Wybierz**.

6. Po powrocie do głównego okna programu należy nacisnąć przycisk.

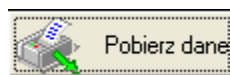

Program diagnostyczny pobierze z drukarki fiskalnej wartości stawek PTU oraz stan jej totalizerów.

Oto przykładowy wygląd okna głównego programu diagnostycznego po pobraniu danych z drukarki.



Po wykonaniu powyższych czynności program diagnostyczny jest gotowy do współpracy z drukarką fiskalną.

Uwaga: Jeśli podczas wykonywania powyższych operacji wystąpi błąd, który będzie zasygnalizowany zapaleniem czerwonej diody i wyświetleniem komunikatu błędu to dodatkowe informacje o tym błędzie i ewentualnym sposobie jego usunięcia można znaleźć w rozdziale **Opis błędów drukarki**.

10.2. Korekta daty i czasu.

Użytkownik bez udziału serwisanta może dokonać korekty zegara. Jeżeli drukarka jest w trybie nefiskalnym to nie ma ograniczeń, co do ustawianego czasu. W trybie fiskalnym występują następujące ograniczenia ustawień:

1. Korekta zegara musi być wykonana przy pustych totalizerach, czyli po wykonaniu raportu dobowego.
2. Korekty zegara można dokonać tylko raz po raporcie dobowym.
3. Korekta zegara nie może przekraczać +/- 60 minut.

Aby dokonać korekty zegara należy:

1. Podłączyć drukarkę do komputera. (pkt 3.2).
2. Włączyć drukarkę.
3. Uruchomić program **PrintoDiag** i przygotować go do pracy z drukarką. (pkt 5.1)
4. W oknie głównym programu w zakładce **Podstawowe** wybrać funkcję **Korekta zegara**.

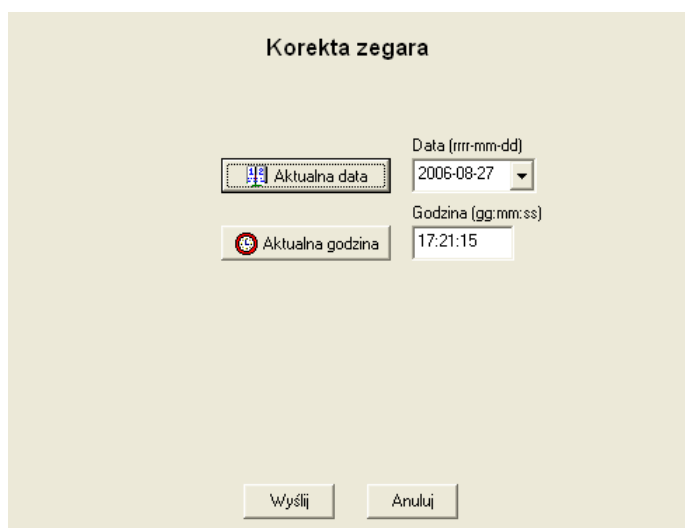

5. W oknach edycyjnych **Data** oraz **Godzina** należy wpisać żadaną datę i godzinę. Można automatycznie pobrać datę i godzinę z zegara komputera naciskając klawisze **Aktualna Data** oraz **Aktualna Godzina**.

6. Aby wysłać rozkaz do drukarki należy wcisnąć klawisz **Wyślij**. Wciśnięcie przycisku **Anuluj** spowoduje zaniechanie wykonania tej operacji.

Uwaga: Ustawiana data musi być zgodna z tą, jaka jest w rzeczywistości. Błędne ustawienie daty w trybie fiskalnym może doprowadzić do błędnych zapisów w pamięci fiskalnej, co wiąże się z koniecznością wymiany tej pamięci.

Uwaga: Jeśli podczas wykonywania powyższych operacji wystąpi błąd, który będzie zasygnalizowany zapaleniem czerwonej diody i wyświetleniem komunikatu błędu to dodatkowe informacje o tym błędzie i ewentualnym sposobie jego usunięcia można znaleźć w rozdziale **Opis błędów drukarki**.

10.3. Programowanie nagłówka dla drukarki EMAR PRINTO 57TE.

Nagłówek jest drukowany na początku każdego wydruku i zgodnie z przepisami fiskalnymi powinien zawierać imię i nazwisko lub nazwę podatnika, adres punktu sprzedaży, a dla sprzedaży prowadzonej w miejscach niestałych - adres siedziby podatnika. Użytkownik może zaprogramować nagłówek do drukarki fiskalnej pod warunkiem, że totalizery drukarki są puste, czyli po wykonaniu raportu dobowego. Zaprogramowany nagłówek jest zapisywany w pamięci nieulotnej EEPROM i nie jest tracony po zerowaniu RAM.

Aby zaprogramować nagłówek należy:

1. Podłączyć drukarkę do komputera. (pkt 3.2).
2. Włączyć drukarkę.
3. Uruchomić program **PrintoDiag** i przygotować go do pracy z drukarką. (pkt 5.1).
4. W oknie głównym Programu w zakładce **Programowanie** wybrać funkcję **Programowanie nagłówka**.

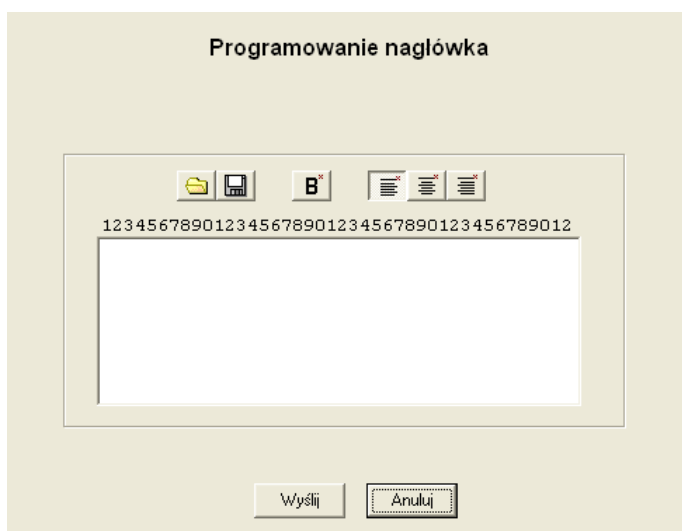

5. W oknie edycyjnym należy wpisać nagłówek, który chcemy zaprogramować. Nagłówek może się składać co najwyżej z 250 znaków oraz maksymalnie z 8 linii. Poszczególne znaki w nagłówku mogą zostać zapisane czcionką o podwójnej szerokości.

Klawisze, które znajdują się nad oknem edycyjnym mają następujące funkcje (zaczynając od lewej strony): pobranie nagłówka z pliku, zapisanie nagłówka do pliku, dwukrotne pogrubienie czcionki, wyrównanie tekstu do lewej strony, wyśrodkowanie tekstu, wyrównanie tekstu do prawej strony.

6. Aby wysłać rozkaz do drukarki należy wcisnąć klawisz **Wyślij**. Wciśnięcie przycisku **Anuluj** spowoduje zaniechanie wykonania tej operacji.

Uwaga: Jeśli podczas wykonywania powyższych operacji wystąpi błąd, który będzie zasygnalizowany zapaleniem czerwonej diody i wyświetleniem komunikatu błędu to dodatkowe informacje o tym błędzie i ewentualnym sposobie jego usunięcia można znaleźć w rozdziale **Opis błędów drukarki**.

10.4. Programowanie nagłówka i wybór metody obliczania rabatów/ulg dla drukarki EMAR PRINTO BUS.

Nagłówek jest drukowany na początku każdego wydruku i zgodnie z przepisami fiskalnymi powinien zawierać imię i nazwisko lub nazwę podatnika, adres punktu sprzedaży, a dla sprzedaży prowadzonej w miejscach niestałych - adres siedziby podatnika. Użytkownik może zaprogramować nagłówek do drukarki fiskalnej pod warunkiem, że totalizery drukarki są puste, czyli po wykonaniu raportu dobowego. Zaprogramowany nagłówek jest zapisywany w pamięci nieulotnej EEPROM i nie jest tracony po zerowaniu RAM.

Aby zaprogramować nagłówek należy:

1. Podłączyć drukarkę do komputera. (pkt 3.2).
2. Włączyć drukarkę.
3. Uruchomić program **PrintoDiag** i przygotować go do pracy z drukarką. EMAR PRINTO BUS (pkt 5.1).
4. W oknie głównym Programu w zakładce **Programowanie** wybrać funkcję **Programowanie nagłówka**.

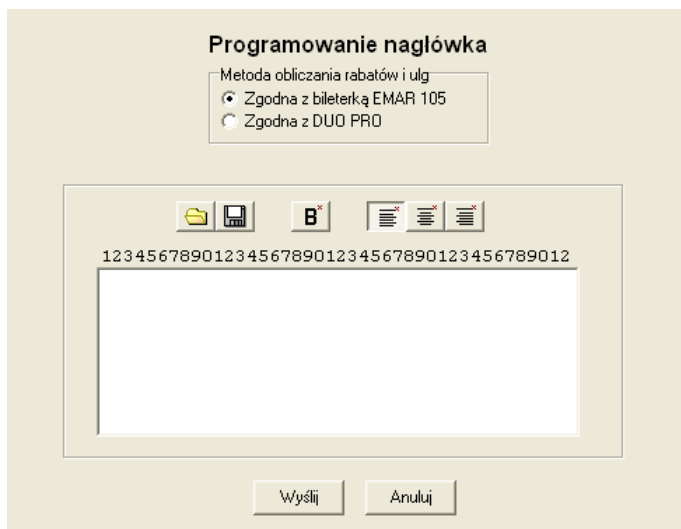

5. W oknie edycyjnym należy wpisać nagłówek, który chcemy zaprogramować. Nagłówek może się składać co najwyżej z 250 znaków oraz maksymalnie z 8 linii. Poszczególne znaki w nagłówku mogą zostać zapisane czcionką o podwójnej szerokości.

Klawisze, które znajdują się nad oknem edycyjnym mają następujące funkcje (zaczynając od lewej strony): pobranie nagłówka z pliku, zapisanie nagłówka do pliku, dwukrotne pogrubienie czcionki, wyrównanie tekstu do lewej strony, wyśrodkowanie tekstu, wyrównanie tekstu do prawej strony.

Należy również wybrać sposób obliczania rabatów i ulg, który zostanie zatwierdzony wraz zapisaniem nagłówka. Drukarka EMAR PRINTO BUS może obliczać rabaty dwoma metodami:

- Metoda cena/rabat, zgodna z bileterką EMAR 105 (domyślna)

$$\text{CenaBiletuUlgowego} = (1 - (\text{ProcentUlg}/100)) * \text{CenaBiletuNormalnego}$$

$$\text{KwotaUlg} = \text{CenaBiletuNormalnego} - \text{CenaBiletuUlgowego}$$

(Najpierw obliczana i zaokrąglana jest cena biletu a potem wyliczana jest wartość rabatu lub ulgi).

- Metoda rabat/cena

$$\text{KwotaUlg} = (\text{CenaBiletuNormalnego} * \text{ProcentUlg}) / 100$$

$$\text{CenaBiletuUlgowego} = \text{CenaBiletuNormalnego} - \text{KwotaUlg}$$

(Najpierw obliczana i zaokrąglana jest wartość rabatu lub ulgi a potem wyliczana jest cena biletu).

6. Aby wysłać rozkaz do drukarki należy wcisnąć klawisz **Wyślij**. Wciśnięcie przycisku **Anuluj** spowoduje zaniechanie wykonania tej operacji.

Uwaga: Jeśli podczas wykonywania powyższych operacji wystąpi błąd, który będzie zasygnalizowany zapaleniem czerwonej diody i wyświetleniem komunikatu błędu to dodatkowe informacje o tym błędzie i ewentualnym sposobie jego usunięcia można znaleźć w rozdziale **Opis błędów drukarki**.

10.5. Programowanie stawek PTU dla drukarki EMAR PRINTO 57TE.

Drukarka fiskalna umożliwia zapisanie 7 stawek podatkowych o wartościach z zakresu od 0.00 do 99.99. Poszczególne stawki mogą być aktywne, zwolnione lub nieaktywne. Użytkownik może zapisać stawki podatkowe tylko w sytuacji, gdy totalizery drukarki są puste, czyli po wykonaniu raportu dobowego. Aby zaprogramowanie stawek było możliwe, w drukarce musi być zapisany nagłówek firmy. Jeżeli nowe stawki są identyczne z już zapisanymi to drukarka wygeneruje błąd 131 **Stawki PTU bez zmian**. W trybie fiskalnym dopuszczalna jest 30-krotna zmiana stawek. Po osiągnięciu tej liczby zapisów rejestr stawek zapełnia się i kolejna zmiana nie jest już możliwa.

Aby zaprogramować stawki PTU należy:

1. Podłączyć drukarkę do komputera. (pkt 3.2)
2. Włączyć drukarkę.
3. Uruchomić program **PrintoDiag** i przygotować go do pracy z drukarką. (pkt 5.1)
4. W oknie głównym programu w zakładce **Programowanie** wybrać funkcję **Programowanie stawek PTU**.

PTU	Opodatkowana	Zwolniona	Nieaktywna	Wartość
PTU A	<input checked="" type="radio"/>	<input type="radio"/>	<input type="radio"/>	22.00
PTU B	<input checked="" type="radio"/>	<input type="radio"/>	<input type="radio"/>	7.00
PTU C	<input checked="" type="radio"/>	<input type="radio"/>	<input type="radio"/>	0.00
PTU D	<input checked="" type="radio"/>	<input type="radio"/>	<input type="radio"/>	3.00
PTU E	<input type="radio"/>	<input type="radio"/>	<input checked="" type="radio"/>	0.00
PTU F	<input type="radio"/>	<input type="radio"/>	<input checked="" type="radio"/>	0.00
PTU G	<input type="radio"/>	<input checked="" type="radio"/>	<input type="radio"/>	0.00

Wyślij Anuluj

5. Dla każdej stawki należy zaznaczyć, czy ma być opodatkowana, zwolniona czy nieaktywna. Dla stawek aktywnych należy podać wartość stawki, która może zawierać się w granicach od 0.00 do 99.99.

6. Aby wysłać rozkaz do drukarki należy wcisnąć klawisz **Wyślij**. Wciśnięcie przycisku **Anuluj** spowoduje zaniechanie wykonania tej operacji.

7. Zostaną wydrukowane wartości stawek, które mają być zaprogramowane a na wyświetlaczu operatora pojawi się poniższy komunikat:

Data dd-mm-rrrr
Zap. stawki PTU?

Jeżeli wyświetlona data jest zgodna z aktualną oraz wartości stawek są zgodne z oczekiwanymi, należy nacisnąć na drukarce fiskalnej klawisz **TAK**, co spowoduje zapis stawek W przeciwnym przypadku należy nacisnąć klawisz **NIE**.

Uwaga: Zapis stawek podatkowych z błędną datą może się wiązać z koniecznością wymiany pamięci fiskalnej.

Uwaga: Jeśli podczas wykonywania powyższych operacji wystąpi błąd, który będzie zasygnalizowany zapaleniem czerwonej diody i wyświetleniem komunikatu błędu to dodatkowe informacje o tym błędzie i ewentualnym sposobie jego usunięcia można znaleźć w rozdziale **Opis błędów drukarki**.

10.6. Programowanie stawek PTU i wybór biletów zagranicznych (PRINTO BUS).

Drukarka fiskalna EMAR PRINTO BUS umożliwia zapisanie 7 stawek podatkowych o wartościach z zakresu od 0.00 do 99.99. Każda z tych stawek może być zdefiniowana jako dopłata do biletów z ulgami ustawowymi. Poszczególne stawki mogą być aktywne, zwolnione lub nieaktywne. Istnieje również możliwość uaktywnienia opcji rejestracji sprzedaży biletów zagranicznych (niepodlegających opodatkowaniu w części zagranicznej biletu).

Użytkownik może zapisać stawki podatkowe tylko w sytuacji, gdy totalizery drukarki są puste, czyli po wykonaniu raportu dobowego. Aby zaprogramowanie stawek było możliwe, w drukarce musi być zapisany nagłówek firmy. Jeżeli nowe stawki są identyczne z już zapisanymi to drukarka wygeneruje błąd 131 **Stawki PTU bez zmian**. W trybie fiskalnym dopuszczalna jest 30-krotna zmiana stawek. Po osiągnięciu tej liczby zapisów rejestr stawek zapełnia się i kolejna zmiana nie jest już możliwa.

Aby zaprogramować stawki PTU należy:

1. Podłączyć drukarkę do komputera. (pkt 3.2)
2. Włączyć drukarkę.
3. Uruchomić program **PrintoDiag** i przygotować go do pracy z drukarką EMAR PRINTO BUS. (pkt 5.1).
4. W oknie głównym programu w zakładce **Programowanie** wybrać funkcję **Programowanie stawek PTU**.

PTU	Opodatkowana	Zwolniona	Nieaktywne	Wartość	Dopłata
PTU A	<input checked="" type="radio"/>	<input type="radio"/>	<input type="radio"/>	22.00	<input type="checkbox"/>
PTU B	<input checked="" type="radio"/>	<input type="radio"/>	<input type="radio"/>	7.00	<input type="checkbox"/>
PTU C	<input checked="" type="radio"/>	<input type="radio"/>	<input type="radio"/>	0.00	<input type="checkbox"/>
PTU D	<input checked="" type="radio"/>	<input type="radio"/>	<input type="radio"/>	3.00	<input type="checkbox"/>
PTU E	<input type="radio"/>	<input type="radio"/>	<input checked="" type="radio"/>	0.00	<input type="checkbox"/>
PTU F	<input type="radio"/>	<input type="radio"/>	<input checked="" type="radio"/>	0.00	<input type="checkbox"/>
PTU G	<input type="radio"/>	<input checked="" type="radio"/>	<input type="radio"/>	0.00	<input type="checkbox"/>

Sprzedaż biletów zagranicznych: TAK NIE

5. Dla każdej stawki należy zaznaczyć, czy ma być opodatkowana, zwolniona czy nieaktywna. Dla stawek aktywnych należy podać wartość stawki, która może zawierać się w granicach od 0.00 do 99.99.

Aby zdefiniować zamiast stawki podatkowej dopłatę do biletów z ulgami ustawowymi, należy zaznaczyć przy danej stawce opcję **Dopłata**.

W celu uaktywnienia rejestracji sprzedaży biletów zagranicznych (niepodlegającej opodatkowaniu) należy wybrać opcję **TAK** w pozycji **Sprzedaż biletów zagranicznych**.

6. Aby wysłać rozkaz do drukarki należy wcisnąć klawisz **Wyślij**. Wciśnięcie przycisku **Anuluj** spowoduje zaniechanie wykonania tej operacji.

7. Zostaną wydrukowane wartości stawek, które mają być zaprogramowane a na wyświetlaczu operatora pojawi się poniższy komunikat:

Data dd-mm-rrrr
Zap. stawki PTU?

Jeżeli wyświetlona data jest zgodna z aktualną oraz wartości stawek są zgodne z oczekiwanymi, należy nacisnąć na drukarce fiskalnej klawisz **TAK**, co spowoduje zapis stawek W przeciwnym przypadku należy nacisnąć klawisz **NIE**.

Uwaga: Zapis stawek podatkowych z błędną datą może się wiązać z koniecznością wymiany pamięci fiskalnej.

Uwaga: Jeśli podczas wykonywania powyższych operacji wystąpi błąd, który będzie zasygnalizowany zapaleniem czerwonej diody i wyświetleniem komunikatu błędu to dodatkowe informacje o tym błędzie i ewentualnym sposobie jego usunięcia można znaleźć w rozdziale **Opis błędów drukarki**.

10.7. Programowanie numeru NIP w trybie nefiskalnym (szkoleniowym).

Zapisanie numeru NIP w trybie nefiskalnym nie powoduje fiskalizacji drukarki.

Aby zaprogramować numer NIP w trybie nefiskalnym należy:

1. Podłączyć drukarkę do komputera. (pkt 3.2)
2. Włączyć drukarkę.
3. Uruchomić program **PrintoDiag** i przygotować go do pracy z drukarką. (pkt 5.1)
4. W oknie głównym programu w zakładce **Programowanie** wybrać funkcję **Programowanie NIP (szkoleniowo)**.

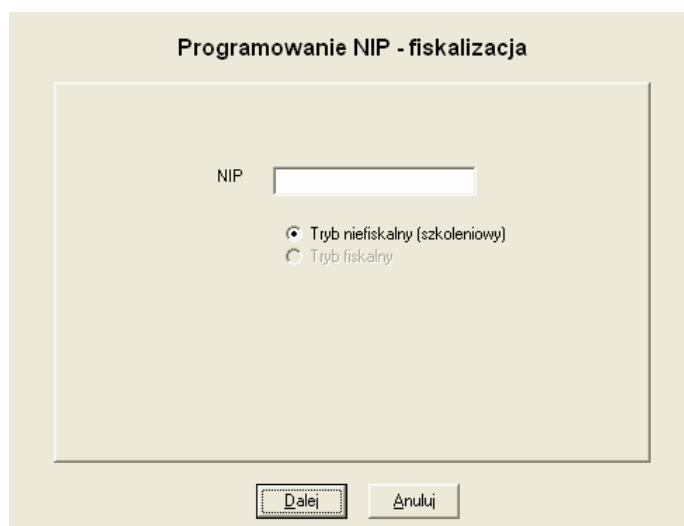

The screenshot shows a dialog box titled "Programowanie NIP - fiskalizacja". Inside the dialog, there is a text input field labeled "NIP". Below the input field, there are two radio buttons: "Tryb nefiskalny (szkoleniowy)" which is selected, and "Tryb fiskalny". At the bottom of the dialog, there are two buttons: "Dalej" and "Anuluj".

5. W oknie dialogowym należy wpisać numer NIP.

6. Należy wcisnąć klawisz **Dalej**, co spowoduje wysłanie rozkazu do drukarki i zapisanie numeru NIP w trybie nefiskalnym. Wciśnięcie przycisku **Anuluj** spowoduje zaniechanie wykonanie tej operacji.

Uwaga: Jeśli podczas wykonywania powyższych operacji wystąpi błąd, który będzie zasygnalizowany zapaleniem czerwonej diody i wyświetleniem komunikatu błędu to dodatkowe informacje o tym błędzie i ewentualnym sposobie jego usunięcia można znaleźć w rozdziale **Opis błędów drukarki**.

10.8. Generowanie komunikatu przypominającego o przeglądach serwisowych.

Drukarka fiskalna EMAR PRINTO umożliwia generowanie komunikatu, który przypomina użytkownikowi o konieczności wykonania obowiązkowego, okresowego przeglądu serwisowego. Jeżeli funkcja generowania takiego komunikatu jest aktywna i do zaprogramowanej daty kolejnego przeglądu serwisowego pozostało 10 dni lub mniej, to przy każdym włączeniu drukarki pojawią się: informacja na wyświetlaczu operatora:

Potrzebny przegląd serwisowy!

oraz wydruk na drukarce:

```

                                Nagłówek
                                NIP: 999-999-99-99
22-04-2006                                1524
-----
                                # NIEFISKALNY #
                                PAMIĘTAJ O OBOWIĄZKOWYM
                                PRZEGLĄDZIE SERWISOWYM
                                PRZEGLĄD SERWISOWY ZA: 10 DNI
TEL. xxx-xxx-xxx
                                # NIEFISKALNY #
-----
KIEROWNIK                                08:56
```

Aby uaktywnić lub zablokować generowanie powyższego komunikatu należy wykonać następujące czynności:

1. Podłączyć drukarkę do komputera. (pkt 3.2)
2. Włączyć drukarkę.
3. Uruchomić program **PrintoDiag** i przygotować go do pracy z drukarką. (pkt 5.1)
4. W oknie głównym programu w zakładce **Programowanie** wybrać funkcję **Przeglądy serwisowe**.

Przeglądy serwisowe

Uaktywnij przypominanie o przeglądach serwisowych
 Wyłącz przypominanie o przeglądach serwisowych

Data kolejnego przeglądu serwisowego.
2007-12-05

Telefon

Wyślij Anuluj

5. Należy wybrać opcję **Uaktywnij przypomnienie o przeglądach serwisowych** i wpisać datę następnego przeglądu serwisowego. Domyślnie ustawiana jest data o rok większa od aktualnej. W oknie **Telefon** można podać numer telefonu, pod jaki ma zadzwonić użytkownik, aby wezwać serwisanta. Aby wyłączyć funkcję przypominania o przeglądach, należy zaznaczyć opcję **Wyłącz przypomnienie o przeglądach serwisowych**.

6. Aby wysłać rozkaz do drukarki należy wcisnąć klawisz **Wyślij**. Wciśnięcie przycisku **Anuluj** spowoduje zaniechanie wykonania tej operacji.

Istnieje możliwość uaktywnienia funkcji przypominania o przeglądach serwisowych i ustalenia daty kolejnego przeglądu posługując się wyłącznie menu drukarki. Aby tego dokonać należy wprowadzić drukarkę w tryb serwisowy (pkt 7.1). Potem należy wybrać 6 pozycję menu „**Funkcje serwisowe**” a następnie 6.4 „**Data przed serwisowego**”.

Data przeglądu: 02-06-2010

Podczas korzystania z menu drukarki, nie ma możliwości wpisania telefonu, który będzie drukowany na wydruku przypominającym o przeglądzie serwisowym. Jeżeli funkcja była uaktywniona wcześniej za pomocą komputera to telefon zostanie zachowany z poprzedniego ustawienia. W innym przypadku telefon będzie pusty. Nie ma możliwości wyłączenia przypominania o przeglądach posługując się menu.

Uwaga: Jeśli podczas wykonywania powyższych operacji wystąpi błąd, który będzie zasygnalizowany zapaleniem czerwonej diody i wyświetleniem komunikatu błędu to dodatkowe informacje o tym błędzie i ewentualnym sposobie jego usunięcia można znaleźć w rozdziale **Opis błędów drukarki**.

10.9. Ograniczenie czasu pracy urządzenia za pomocą kodów autoryzacyjnych.

Drukarka fiskalna **EMAR PRINTO** posiada funkcję, której uaktywnienie spowoduje zablokowanie pracy drukarki po upływie zadanej liczby dni. Odblokowanie nastąpi dopiero po wprowadzeniu odpowiedniego kodu autoryzacyjnego. Czas pracy może być ograniczony trzykrotnie, za każdym razem za pomocą innego kodu. Zgodnie z nakazem Ministerstwa Finansów takie ograniczenie pracy drukarki może być stosowane przez sprzedawców jedynie dla jej końcowego użytkownika.

Jeżeli czas pracy drukarki został ograniczony to przy każdym jej włączeniu zostanie wyświetlony komunikat:

Zostało X dni pracy drukarka

Blokada będzie się objawiać uniemożliwieniem drukowania paragonów oraz odpowiednim komunikatem na wyświetlanym po każdym włączeniu.

Z każdą drukarką są dostarczane przez sprzedawcę 4 kody autoryzacyjne. Za pomocą trzech z nich można trzykrotnie ograniczyć czas pracy do zadanej liczby dni z zakresu 1-99. Jeden z kodów służy do całkowitego odblokowania drukarki. Dany kod autoryzacyjny może być użyty tylko raz.. Raz odblokowana drukarka nie może być ponownie zablokowana.

Aby zaprogramować do drukarki dany kod autoryzacyjny należy:

1. Podłączyć drukarkę do komputera. (pkt 3.2).
2. Włączyć drukarkę.
3. Uruchomić program **PrintoDiag** i przygotować go do pracy z drukarką. (pkt. 5.1)
4. W oknie głównym programu w zakładce **Programowanie** wybrać funkcję **Kody**

autoryzacyjne.

Kody autoryzacyjne

Ogranicz czas pracy drukarki do podanej liczby dni
 Wyłącz ograniczenie czasowe pracy drukarki

Kod autoryzacyjny

Liczba dni pracy drukarki *

UWAGA: Przed programowaniem kodów autoryzacyjnych upewnij się, czy data i czas w drukarce są poprawne.

Jeżeli blokada pracy drukarki wypadnie w sobotę lub niedzielę to drukarka automatycznie skoryguje liczbę dni pracy tak, aby moment blokady przesunąć na poniedziałek.

* Dla drukarki z programem 1.00 liczba dni powinna wynosić 30, 60 lub 90.
 Dla drukarki z programem 2.00 lub wyższym liczba dni powinna zawierać się w granicach 1-99.

5. Aby ograniczyć czas pracy drukarki fiskalnej należy wybrać opcję **Ogranicz czas pracy drukarki do podanej liczby dni**, a następnie wpisać odpowiednią liczbę dni pracy drukarki. Aby zdjąć całkowicie ograniczenie czasowe pracy urządzenia należy wybrać opcję **Wyłącz ograniczenie czasowe pracy urządzenia**. W oknie edycyjnym **Kod autoryzacyjny** należy wpisać kod autoryzacyjny właściwy dla operacji, jaką chcemy wykonać.
6. Aby wysłać rozkaz do drukarki należy wcisnąć klawisz **Wyślij**. Wciśnięcie przycisku **Anuluj** spowoduje zaniechanie wykonania tej operacji.

W przypadku podania niewłaściwego kodu autoryzacyjnego drukarka zwróci błąd **137** (błędny kod autoryzacyjny). Ilość prób programowania zakończonych błędem jest ograniczona i wynosi 3 na raport dobowy.

Dla drukarek z wersją programu **2.00** lub nowszą istnieje również możliwość odblokowania drukarki przy pomocy klawiatury drukarki. Aby tego dokonać należy podczas wyświetlania komunikatu na wyświetlaczu „**Blokada pracy drukarki**” lub „**Zostało X dni pracy drukarki**” nacisnąć klawisz **NIE**.

Uwaga: Jeśli podczas wykonywania powyższych operacji wystąpi błąd, który będzie zasygnalizowany zapaleniem czerwonej diody i wyświetleniem komunikatu błędu to dodatkowe informacje o tym błędzie i ewentualnym sposobie jego usunięcia można znaleźć w rozdziale **Opis błędów drukarki**.

10.10. Sposób kodowania polskich liter.

Drukarka EMAR PRINTO obsługuje następujące standardy kodowania polskich liter: MAZOVIA, LATIN, ISOLATIN i WINDOWS. Domyślnie polskie litery kodowane są w standardzie MAZOVIA. Aby dowiedzieć się, jakiego sposobu kodowania polskich liter drukarka aktualnie używa, należy wydrukować raport informacyjny (pkt 4.4.4) i odszukać pozycję **Standard kodowania polskich liter**.

Aby zmienić standard kodowania polskich liter należy:

1. Podłączyć drukarkę do komputera. (pkt 3.2)
2. Włączyć drukarkę.
3. Uruchomić program **PrintoDiag** i przygotować go do pracy z drukarką. (pkt 5.1)
4. W oknie głównym programu w zakładce **Konfiguracja** wybrać funkcję **Kodowanie polskich liter**.



5. Wybrać odpowiedni sposób kodowania polskich liter.
6. Aby wysłać rozkaz do drukarki należy wcisnąć klawisz **Wyślij**. Wciśnięcie przycisku **Anuluj** spowoduje zaniechanie wykonania tej operacji.

Uwaga: Jeśli podczas wykonywania powyższych operacji wystąpi błąd, który będzie zasygnalizowany zapaleniem czerwonej diody i wyświetleniem komunikatu błędu to dodatkowe informacje o tym błędzie i ewentualnym sposobie jego usunięcia można znaleźć w rozdziale **Opis błędów drukarki**.

10.11. Przypominanie o raporcie okresowym miesięcznym.

Drukarka umożliwia uaktywnienie funkcji przypominania o konieczności wykonania raportu okresowego miesięcznego. Poniższy komunikat będzie generowany przy każdym włączeniu drukarki, jeśli użytkownik nie wykona pełnego raportu miesięcznego za ostatni zakończony miesiąc.

**Wykonaj pełny
rap. miesięczny**

Aby skonfigurować drukarkę tak by przypominała o przeglądzie miesięcznym należy:

1. Podłączyć drukarkę do komputera. (pkt 3.2)
2. Włączyć drukarkę.
3. Uruchomić program **PrintoDiag** i przygotować go do pracy z drukarką. (pkt. 5.1).
4. W oknie głównym programu w zakładce **Konfiguracja** wybrać funkcję **Przypominanie o raporcie miesięcznym**.

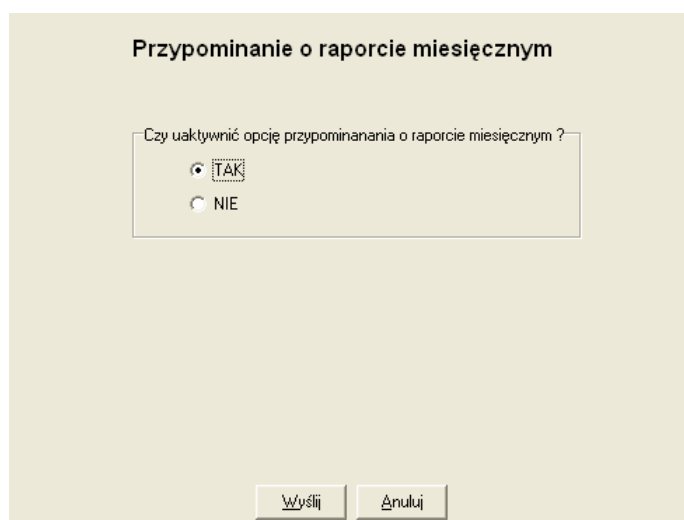

Przypominanie o raporcie miesięcznym

Czy uaktywnić opcję przypominania o raporcie miesięcznym ?

TAK
 NIE

5. Aby wysłać rozkaz do drukarki należy wcisnąć klawisz **Wyślij**. Wciśnięcie przycisku **Anuluj** spowoduje zaniechanie wykonania tej operacji.

Uwaga: Drukarka **EMAR PRINTO BUS** zawsze wymusza wykonanie pełnego raportu miesięcznego za ostatnio zakończony miesiąc. Wraz z wydrukiem tego raportu jest również drukowany miesięczny raport dopłat do biletów ulgowych. Miesięczny raport dopłat do biletów ulgowych zawiera informacje o sprzedanych biletach ulgowych z ulgą ustawową w okresie danego miesiąca i jest sumą dobowych raportów dopłat. Miesięczny raport dopłat drukowany tylko raz dla danego miesiąca i przy kolejnych raportach miesięcznych za ten sam miesiąc już się nie pojawi.

Uwaga: Jeśli podczas wykonywania powyższych operacji wystąpi błąd, który będzie zasygnalizowany zapaleniem czerwonej diody i wyświetleniem komunikatu błędu to dodatkowe informacje o tym błędzie i ewentualnym sposobie jego usunięcia można znaleźć w rozdziale **Opis błędów drukarki**.

10.12. Programowanie waluty ewidencyjnej.

Wydruk oznaczenia waluty ewidencyjnej oraz możliwość jej zmiany jest dostępna jedynie w drukarkach z programem sterującym o numerze **2.00** lub nowszym. Oznaczenie waluty ewidencyjnej jest drukowane przy łącznej sumie paragonu oraz podczas wydruku raportu dobowego.

Aby można było zmienić walutę ewidencyjną należy uprzednio wydrukować raport dobowy. Wskazane jest również wykonanie raportu zmiany oraz wykonanie wypłaty z kasy. Jeżeli użytkownik nie zrobi tego samodzielnie drukarka wykona te operacje automatycznie tuż przed zmianą waluty.

Należy upewnić się czy zegar drukarki jest poprawnie ustawiony.

Walutę ewidencyjną można zmienić natychmiast lub zaprogramować jej zmianę z wyprzedzeniem czasowym. W drugim przypadku należy podać datę i godzinę kiedy ma nastąpić ta zmiana. Po osiągnięciu przez drukarkę określonego tego terminu zmiana waluty nastąpi automatycznie.

Istnieje możliwość anulowania zaprogramowanej zmiany waluty w określonym terminie.

1. Aby zmienić walutę ewidencyjną należy:
2. Podłączyć drukarkę do komputera. (pkt 3.2)
3. Włączyć drukarkę.
4. Uruchomić program **PrintoDiag** i przygotować go do pracy z drukarką. (pkt 5.1).
5. W oknie głównym programu w zakładce **Programowanie** wybrać funkcję **Programowanie waluty ewidencyjnej**.

Zmiana waluty ewidencyjnej
Tylko dla drukarki z programem sterującym 2.00 lub nowszym

Zmień walutę ewidencyjną
 Zmień walutę ewidencyjną w określonym terminie
 Anuluj zmianę waluty ewidencyjnej w określonym terminie

Data (rrrr-mm-dd) Godzina (gg:mm:ss)
2009-04-03 13:39:59

Oznaczenie waluty ewidencyjnej
PLN

Wyślij Anuluj

6. Należy wpisać odpowiednie oznaczenie waluty w okno edycyjne „Oznaczenie waluty ewidencyjnej”.
7. Mamy trzy możliwości:
 - Zmiana waluty natychmiast.
 - Zaprogramowania automatycznej zmiany waluty w przyszłości w ściśle określonym terminie.
 - Anulowanie zaprogramowania automatycznej zmiany waluty w przyszłości w ściśle określonym terminie.

Po wybraniu odpowiedniej opcji oraz wpisaniu oznaczenia waluty należy wcisnąć klawisz **Wyślij**. Wciśnięcie przycisku **Anuluj** spowoduje zaniechanie wykonania tej operacji.

Uwaga: Jeśli podczas wykonywania powyższych operacji wystąpi błąd, który będzie zasygnalizowany zapaleniem czerwonej diody i wyświetleniem komunikatu błędu to dodatkowe informacje o tym błędzie i ewentualnym sposobie jego usunięcia można znaleźć w rozdziale **Opis błędów drukarki**.

10.13. Programowanie przelicznika łącznej kwoty paragonu na waluty obce. Programowanie waluty ewidencyjnej.

W drukarkach z numerem programu 2.00 lub nowszym istnieje możliwość wydruku przeliczenia należności paragonu na waluty obce. Wynik takiego przeliczenia wraz z podaniem kursu waluty jest drukowany każdorazowo na końcu paragonu w jego części nefiskalnej po logo fiskalnym.

Aby uaktywnić możliwość przeliczania łącznej kwoty paragonu na walutę obcą należy:

1. Podłączyć drukarkę do komputera. (pkt 3.2)
2. Włączyć drukarkę.
3. Uruchomić program **PrintoDiag** i przygotować go do pracy z drukarką. (pkt. 5.1).
4. W oknie głównym programu w zakładce **Konfiguracja** wybrać funkcję **Przeliczanie na waluty obce**.

The screenshot shows a configuration window titled "Czy drukować przeliczenie należności paragonu na waluty?" (Should I print the invoice total conversion to foreign currencies?). Below the title, it says "Tylko dla drukarki z programem sterującym 2.00 lub nowszym." (Only for printers with software version 2.00 or newer). There are two radio buttons: the top one is selected and labeled "Drukuj pod każdym paragonem przeliczenie należności na dana walutę." (Print conversion to the currency for every invoice), and the bottom one is labeled "Nie drukuj przeliczenia należności na dana walutę." (Do not print conversion to the currency). In the center, there is a conversion input field with a dropdown menu showing "1", followed by "EUR", an equals sign, a text box containing "3,9852", and "PLN". A small asterisk in a box is above the text box. Below this field, a note reads: "(*) - Przelicznik dopuszcza 9 cyfr z dowolnie umieszczonym przecinkiem" (* - The multiplier allows 9 digits with a decimal point placed anywhere). At the bottom, there are two buttons: "Wyślij" (Send) and "Anuluj" (Cancel).

5. Aby uaktywnić drukowanie przeliczenia należności należy zaznaczyć górny przycisk oraz wybrać odpowiedni kurs i oznaczenie waluty. Oznaczenie waluty musi się składać z trzech dużych liter. Oznaczenie waluty z prawej strony powinno być zgodne z oznaczeniem waluty ewidencyjnej aktualnie zaprogramowanym w drukarce fiskalnej.
6. Jeżeli chcemy aby przeliczenie należności nie było drukowane to należy wybrać dolny przycisk.
7. Po wybraniu odpowiedniej opcji oraz wpisaniu oznaczenia waluty należy wcisnąć klawisz **Wyślij**. Wciśnięcie przycisku **Anuluj** spowoduje zaniechanie wykonania tej operacji.

Uwaga: Jeśli podczas wykonywania powyższych operacji wystąpi błąd, który będzie zasygnalizowany zapaleniem czerwonej diody i wyświetleniem komunikatu błędu to dodatkowe informacje o tym błędzie i ewentualnym sposobie jego usunięcia można znaleźć w rozdziale **Opis błędów drukarki**.

10.14. Odczyt danych raportu okresowego.

W drukarkach z numerem programu **2.00** lub nowszym istnieje możliwość odczytania danych raportu okresowego do komputera. Odczytanie danych raportu zamiast ich drukowania zajmuje mniej czasu. Istnieje możliwość wydruku odczytanych informacji na zwykłej drukarce, zapisania ich na dysk twardy lub nagrania na płytę CD/DVD. Format odczytanych danych jest identyczny z tym jaki jest drukowany podczas raportu okresowego. Aby odczytać dane z raportu okresowego do komputera należy:

1. Podłączyć drukarkę do komputera. (pkt 3.2)
2. Włączyć drukarkę.
3. Uruchomić program **PrintoDiag** i przygotować go do pracy z drukarką. (pkt 5.1)
4. W oknie głównym programu w zakładce **Podstawowe** wybrać funkcję **Odczytaj raport okresowy**.
- 5 . Należy wybrać rodzaj i zakres raportu który nas interesuje.
6. Po naciśnięciu przycisku **Odczytaj** nastąpi przesyłanie danych z komputera, które przy szybkości transmisji 115200 bitów/sekundę nie powinno trwać dłużej niż 1 minuta.
7. Jeżeli dane zostaną poprawnie odczytane będzie możliwość ich obejrzenia, wydruku lub zapisania na płytę CD / DVD.

11. Obsługa drukarki

11.1. Zdejmowanie pokrywy drukarki

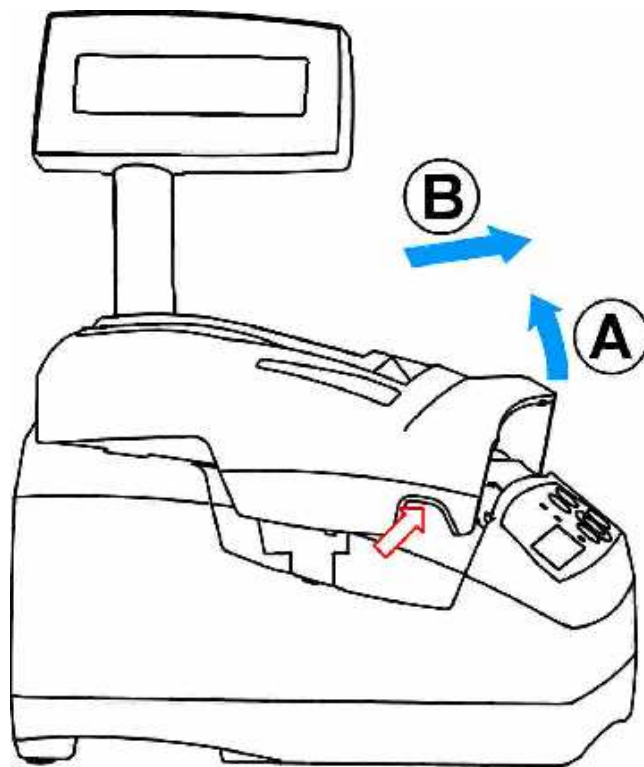

Rysunek 11. Zdejmowanie pokrywy drukarki.

11.2. Zakładanie pokrywy drukarki

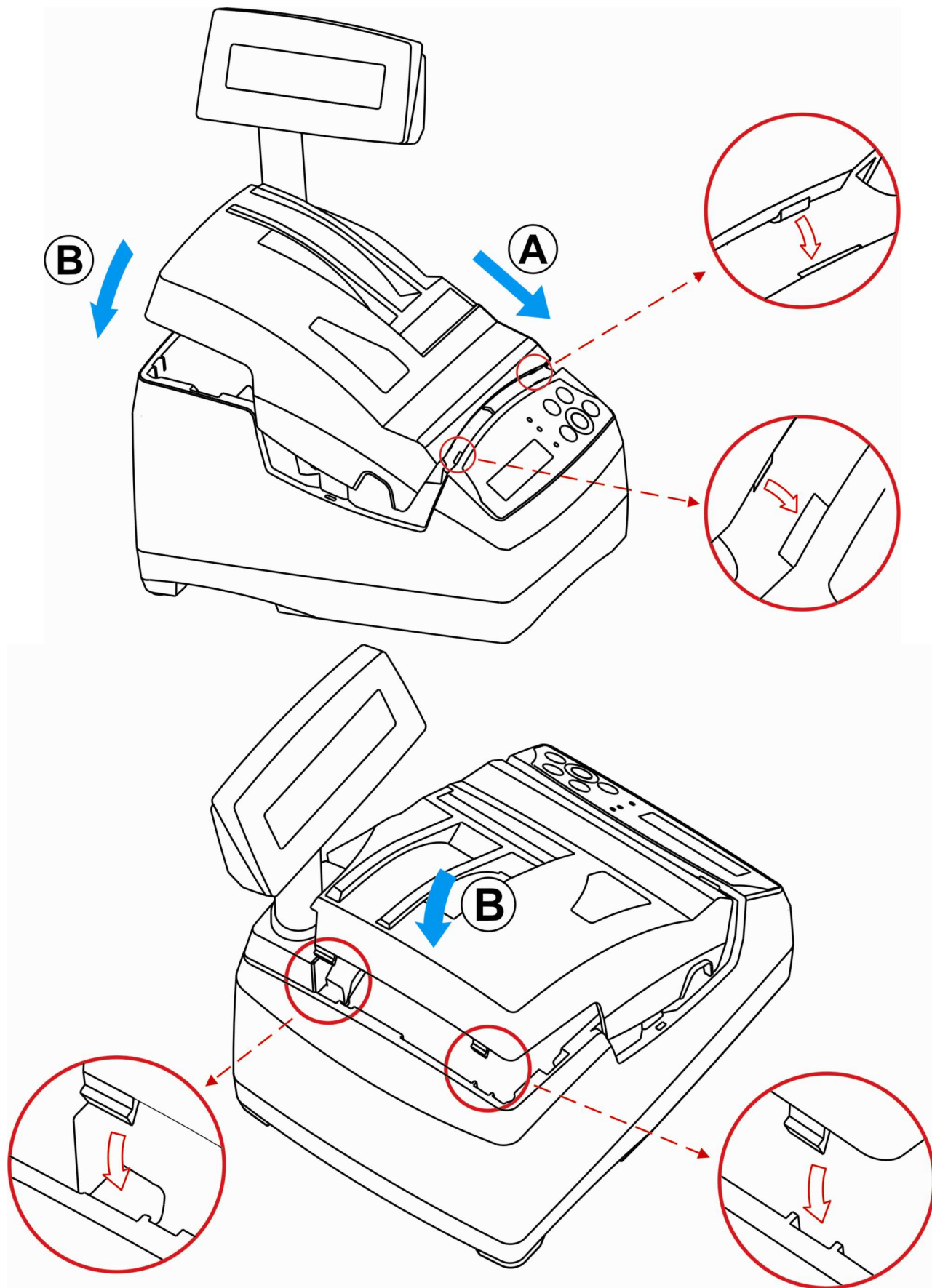

Rysunek 12. Zakładanie pokrywy drukarki.

11.2.1. Zakładanie papieru oryginału

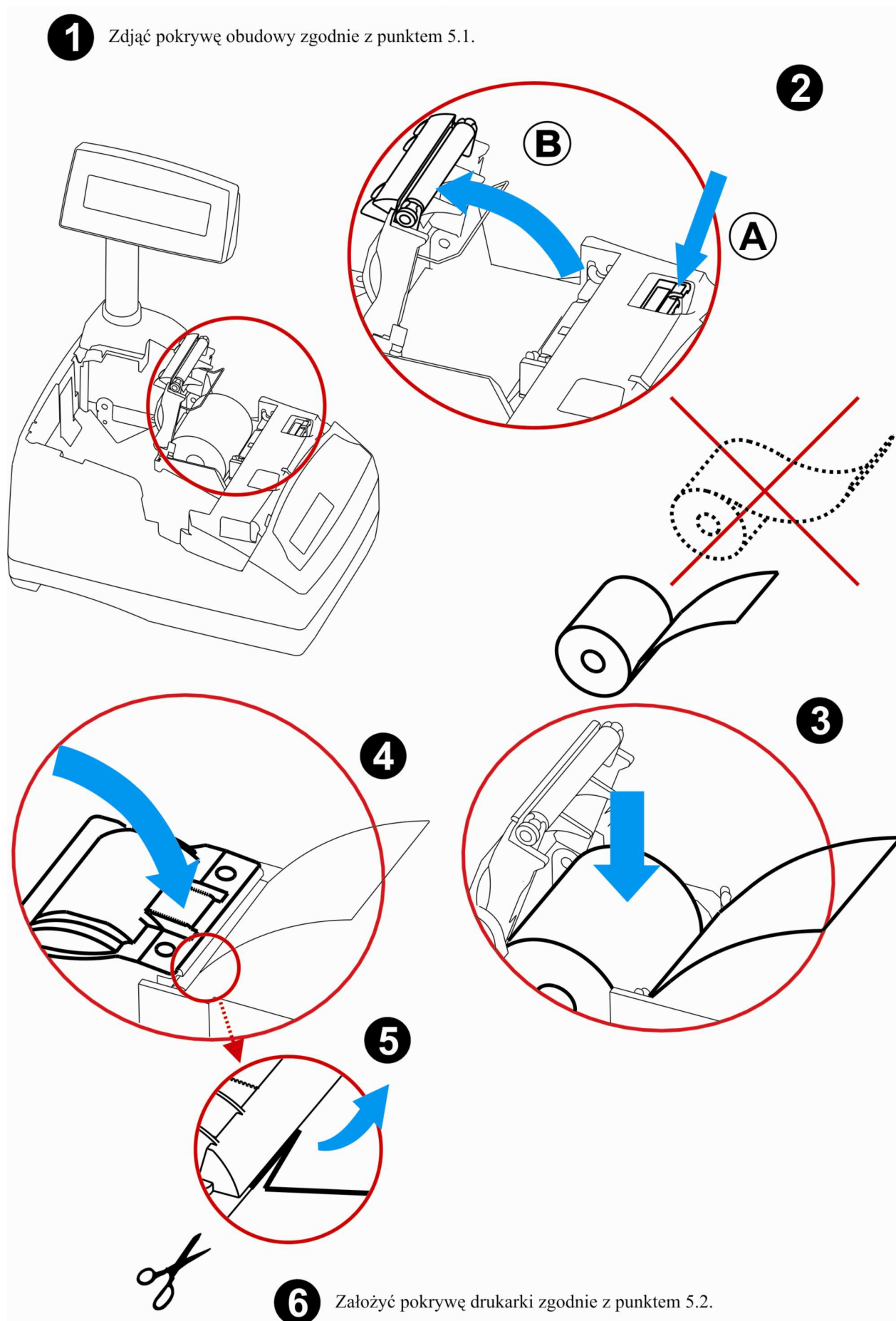

Rysunek 13. Zakładanie papieru oryginału.

11.2.2. Wymiana Karty SD

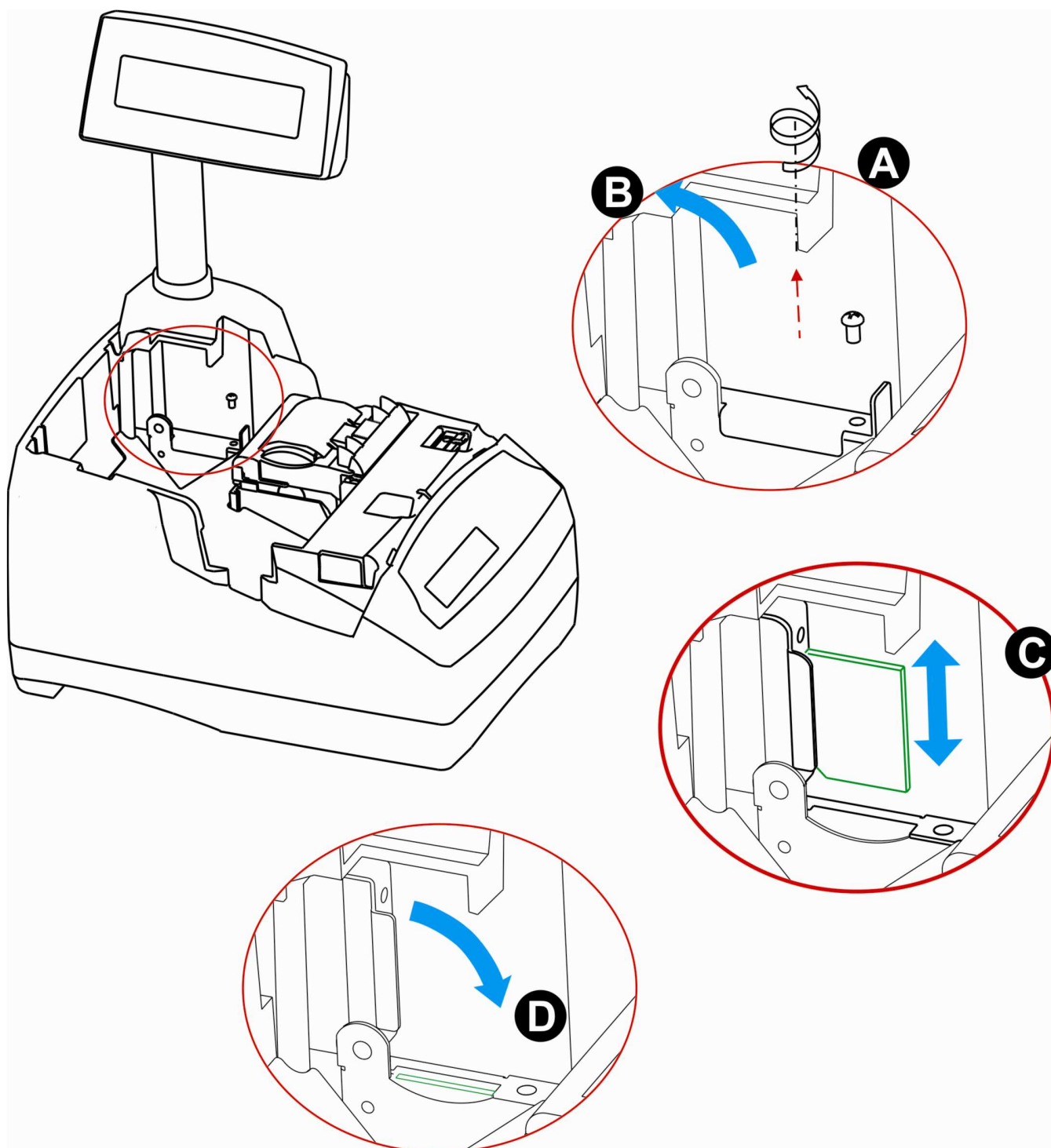

Rysunek 14. Wymiana karty SD.

11.3. Obowiązki użytkownika

11.3.1. Czyszczenie zewnętrznych części obudowy

W przypadku zabrudzenia zewnętrznych części obudowy drukarki można je czyścić przy użyciu miękkiej, najlepiej bawełnianej szmatki lekko zwilżonej płynem antystatycznym lub wodą z dodatkiem delikatnych środków czyszczących, np.: płyn do mycia naczyń.

11.3.2. Czyszczenie mechanizmu drukującego

Co 50 zadrukowanych (zużytych) rolek papieru należy dokonać gruntownego czyszczenia mechanizmu drukującego. Zabiegi te należy wykonywać przy użyciu miękkiego pędzelka i sprężonego powietrza.

11.3.3. Kontakt z serwisem

Użytkownik drukarki fiskalnej EMAR PRINTO ma obowiązek przynajmniej raz w roku wezwać autoryzowanego serwisanta w celu wykonania przez niego technicznego, serwisowego przeglądu urządzenia, do którego zobowiązuje rozporządzenie ministra finansów z dn. 04.07.2002 - Dz. U. Nr 108, poz. 948. Wizyta serwisanta musi być potwierdzona odpowiednim wpisem w książce serwisowej.

12. Opis komunikatów drukarki

12.1. Błędy ogólne, nienumerowane i niezwiązane z konkretną operacją

Błąd ogólny drukarki może wystąpić w dowolnym momencie pracy urządzenia. Wystąpienie błędu sygnalizowane jest zapaleniem czerwonej diody oraz półsekundowym sygnałem dźwiękowym. Na wyświetlaczu operatora wyświetlany jest krótki komunikat informujący o przyczynie błędu i praca drukarki zostaje wstrzymana do momentu naciśnięcia klawisza **TAK** lub klawisza **NIE**. Oto przykładowy komunikat błędu:

Błąd totalizerów

Poniższa tabela zawiera wykaz błędów nienumerowanych (ogólnych) drukarki. W kolumnie zatytułowanej: „**Kto może usunąć błąd**” zastosowano następujące oznaczenia:

- U - użytkownik.
- S - autoryzowany serwis terenowy.
- K - serwis dostawcy oprogramowania komputerowego.
- SP - serwis fabryczny firmy EMAR (producenta).

Wykaz błędów nienumerowanych (w porządku alfabetycznym).

Komunikat na wyświetlaczu operatora	Opis błędu	Czynności, jakie należy podjąć po pojawieniu się komunikatu	Kto może usunąć błąd
Awaria zasilania	Nastąpił spadek napięcia zasilającego, uniemożliwiający poprawną pracę drukarki.	Podłączyć zewnętrzny zasilacz. Jeśli pomimo to problem będzie się pojawiał to należy wezwać serwis.	S lub SP
Blokada pracy drukarki	Minął okres czasu pracy drukarki ustalony za pomocą kodów autoryzacyjnych. Po naciśnięciu klawisza NIE będzie możliwość wpisania kodu autoryzacyjnego z klawiatury, który odblokuje drukarkę.	Aby odblokować drukarkę i umożliwić sprzedaż, należy wpisać do niej odpowiedni kod autoryzacyjny. W celu uzyskania nowego kodu skontaktuj się ze sprzedawcą drukarki.	S
Błąd bazy towarowej	W bazie towarowej drukarki fiskalnej występują błędne dane.	Wezwać serwis.	SP
Błąd daty	Ustawiana data jest nieprawidłowa np. 13 miesiąc.	Należy ustawić poprawną datę.	U
Błąd danych na serwerze kopii.	Wystąpił błąd danych na kopii zapasowej aktualnie tworzonej karty pamięci.	Należy odzyskać kopię zapasową wykorzystując kartę aktualnie pracującą z drukarką przegrywając zawartość karty do folderu magazynu programu DFKopiaSD (pkt 8) .	U lub S

Komunikat na wyświetlaczu operatora	Opis błędu	Czynności, jakie należy podjąć po pojawieniu się komunikatu	Kto może usunąć błąd
Błąd karty pamięci.	Wystąpił błąd przy próbie odczytu lub zapisu do karty pamięci.	Należy upewnić się czy aktualna karta jest właściwa i poprawnie umieszczona w złączu drukarki. Jeśli błąd się powtarza i występuje na karcie z kopiami danej drukarki to można spróbować odzyskać utracone dane (pkt 8.3). Jeśli naprawienie karty jest niemożliwe to kontynuacja pracy z kartą pamięci będzie możliwa dopiero po jej awaryjnym zamknięciu (pkt 6.4) oraz umieszczeniu w drukarce nowej pustej.	U lub S
Błąd komunikacji z serwerem kopii	Błąd komunikacji z serwerem kopii przez który jest tworzona kopia zapasowa karty pamięci.	Sprawdź czy program tworzący kopię zapasową DFKopiaSD jest zainstalowany i uruchomiony na komputerze i czy dodatkowy przewód łączący komputer z drukarką jest właściwie podłączony (pkt 8) .	U
Błąd odczytu kopii elektr.	Podczas próby odczytu danych z nośnika kopii elektronicznej wystąpił błąd.		U lub S
Błąd pamięci EEPROM	Brak komunikacji z pamięcią EEPROM.	Jeżeli po wyłączeniu zasilania i ponownym włączeniu komunikat się powtarza, to należy wezwać serwis.	SP
Błąd pamięci fiskalnej xx	Podczas testu pamięci fiskalnej wystąpił błąd. Wykonywanie funkcji fiskalnych oraz innych, korzystających z pamięci fiskalnej jest zablokowane.	Jeżeli po wyłączeniu zasilania i ponownym włączeniu komunikat się powtarza, to należy wezwać serwis.	SP
Błąd pliku skrótu karty	Podczas badanie karty wykryto, że plik zawierający skrót całego nośnika jest uszkodzony.		U
Błąd sumy kontr. kodu AUTORYZAC.	Informacje o kodzie autoryzacyjnym zapisanym w pamięci EEPROM zawierają niepoprawne dane.	Należy ponownie zaprogramować kody autoryzacyjne. Jeżeli problem będzie się powtarzał należy wezwać serwis.	SP
Błąd sumy kontrolnej klucza	Klucz pamięci fiskalnej zapisany w pamięci EEPROM zawiera niepoprawne dane.	Wezwać serwis.	SP

Komunikat na wyświetlaczu operatora	Opis błędu	Czynności, jakie należy podjąć po pojawieniu się komunikatu	Kto może usunąć błąd
Błąd sumy kontr. nagłówka	Nagłówek zapisany w pamięci EEPROM zawiera niepoprawne dane.	Należy ponownie zaprogramować nagłówek (pkt 10.3 lub 10.4). Jeżeli problem będzie się powtarzał to należy wezwać serwis.	SP
Błąd sumy kontr. NIPU w EEPROM	NIP zapisany w pamięci EEPROM zawiera niepoprawne dane. (Błąd może wystąpić tylko w trybie niefiskalnym).	Ponownie zapisać NIP w trybie niefiskalnym (pkt 10.7) Jeżeli problem będzie się powtarzał to należy wezwać serwis.	SP
Błąd sumy kontr. stawek w EEPROM	Informacje o wartościach stawek podatkowych zapisanych w pamięci EEPROM zawierają niepoprawne dane.	Ponownie zaprogramować stawki podatkowe (pkt 10.5 lub 10.6). Jeżeli problem będzie się powtarzał to należy wezwać serwis.	U, SP
Błąd RAM-wykonaj raport dobowy	Obszar pamięci RAM, w którym są przechowywane informacje o wielkości sprzedaży w poszczególnych stawkach PTU został zakłócony.	Należy wykonać fiskalny raport dobowy, podczas którego zostanie wykonane zerowanie pamięci RAM.	U
Błędna kopia NNNN rap. fisk.	Podczas sprawdzania poprawności danych na karcie pamięci wystąpił błąd. Kopie z zakresu danego raportu fiskalnego zostały zmienione. Zawartość kopii z tego raportu fiskalnego może nie być wiarygodna.	Jeśli błąd się powtarza i występuje na karcie z kopiami danej drukarki to można spróbować odzyskać utracone dane (pkt 8.3). Aby sprawdzić które dokumenty w zmienionym pliku są poprawne należy użyć nr kontrolnego paragonu lub rap. dobowego.(pkt 4.2.1)	U lub S
Błędna wielkość pam. fiskalnej	W drukarce jest zamontowana pamięć fiskalna o niewłaściwej wielkości.	Wezwać serwis.	SP
Błędne dane pliku etykiety	W etykiecie badanej karty są dane niezgodne z nazwą folderu nośnika.		U
Błędne kopie raportu fisk.	W badanej karcie znajdują się błędne kopie poszczególnych raportów fiskalnych.		U
Błędny klucz pamięci fisk.	W drukarce była wymieniona pamięć fiskalna lub pakiet główny, lub też klucz pamięci fiskalnej został uszkodzony na skutek awarii lub zakłócenia.	Wezwać serwis.	SP
Błędny katalog na karcie.	W głównym katalogu karty pamięci nie znajduje się dokładnie jeden poprawny katalog nośnika kopii elektronicznej.	Umieścić w drukarce poprawną kartę pamięci.	U

Komunikat na wyświetlaczu operatora	Opis błędu	Czynności, jakie należy podjąć po pojawieniu się komunikatu	Kto może usunąć błąd
Błędny skrót pliku karty.	Podczas badania danej karty wykryto, że skrót karty pamięci zapisany w pliku skrótu karty jest inny niż faktycznie obliczony.		U
Brak karty pamięci.	Nie ma włożonej karty pamięci w złącze drukarki fiskalnej.	Należy włożyć aktualną kartę pamięci do drukarki fiskalnej. (pkt 11.2.2)	U
Brak kopii NNNN rap. fisk	Podczas sprawdzania poprawności danych na karcie pamięci wystąpił błąd. Plik lub pliki zawierające kopie z zakresu danego raportu fiskalnego zostały usunięte.	Jeśli błąd się powtarza i występuje na karcie z kopiami danej drukarki to można spróbować odzyskać utracone dane (pkt 8.3).	U
Brak kopii rap. NNNNN-NNNN			
Brak nagłówka	W drukarce nie ma zaprogramowanego nagłówka i nie będzie można prowadzić sprzedaży.	Należy zaprogramować nagłówek (pkt 10.3 lub 10.4).	U
Brak nr NIP	W drukarce nie ma zaprogramowanego numeru NIP i nie będzie można prowadzić sprzedaży.	Należy zaprogramować numer NIP w trybie нефискальным (pkt 10.7).	S
Brak numeru unikatowego	Nie został zapisany numer unikatowy. Bez numeru unikatowego nie będzie można zafiskalizować drukarki.	Wezwać serwis.	SP
Brak otwartej karty.	Próba zamknięcia karty, która nie została jeszcze zainicjowana.		U
Brak stawek PTU	W drukarce nie ma zaprogramowanych stawek PTU i nie będzie można prowadzić sprzedaży.	Należy zaprogramować stawki PTU (pkt 10.5 lub 10.6).	U
Brak waluty ewidencyjnej	W drukarce nie ma zaprogramowanej waluty ewidencyjnej i nie będzie można prowadzić sprzedaży.	Należy zaprogramować walutę ewidencyjną (pkt 10.12).	U
Brak zapisów kopii elektr.	W zadanym zakresie nie ma zapisów kopii elektronicznej dla danej drukarki.	Wybrać inny zakres wydruku.	U

Komunikat na wyświetlaczu operatora	Opis błędu	Czynności, jakie należy podjąć po pojawieniu się komunikatu	Kto może usunąć błąd
Dane na karcie są poprawne.	Sprawdzanie karty zostało zakończone i wszystkie dane na karcie pamięci są poprawne.		U
Data wsteczna	Wewnętrzny zegar drukarki fiskalnej ma ustawioną datę wcześniejszą niż data ostatniego zapisu do pamięci fiskalnej.	Ustawić poprawną datę. Jeśli data jest poprawna a komunikat występuje nadal, oznacza to, że nastąpił błędny zapis daty do pamięci fiskalnej i należy skontaktować się z serwisem.	S, SP
Karta jest zamknięta	Sprawdzana karta została poprawnie zamknięta.		U
Karta nie jest zamknięta.	Sprawdzana karta nie została zamknięta.		U
Kończy się miejsce na karcie.	Za kilka raportów zostanie przekroczony limit wolnego miejsca na karcie pamięci. Po przekroczeniu tego limitu karta pamięci zostanie automatycznie zamknięta i nie będzie można do niej dopisywać.	Należy się przygotować na konieczność wymiany karty pamięci i być zaopatrzonym w nową, pustą kartę pamięci.	U
Kopie raportów są poprawne.	Sprawdzanie karty zostało zakończone i wszystkie kopie wydruków z zakresów raportów są poprawne.		U
Nastąpił podział raportu okresow.	W zadanym zakresie znajdują się raporty dobowe zapisane dla różnej waluty ewidencyjnej. Dlatego zostały wypisane więcej niż 1 raporty okresowe, oddzielnie dla każdej waluty.		U
Niewłaściwa pamięć podręczna	W drukarce została zainstalowana pamięć podręcznej z innej drukarki fiskalnej.	Wezwać serwis.	SP
Niewłaściwa karta pamięci.	W pamięci fiskalnej drukarki nie ma informacji, że taka karta pamięci została otworzona przez tę drukarkę fiskalną.		U lub S
Nie dokończono spraw. karty.	Do wykonania danej operacji jest potrzebne całkowite sprawdzenie karty pamięci.	Poczekać aż karta pamięci zostanie całkowicie sprawdzona.	U

Komunikat na wyświetlaczu operatora	Opis błędu	Czynności, jakie należy podjąć po pojawieniu się komunikatu	Kto może usunąć błąd
Nie można zamknąć karty.	Karta pamięci nie może być zamknięta nie została jeszcze zainicjowana.	Należy włożyć właściwą kartę pamięci.	U
Nie zapisano Kopii elektr.	Nie udało się zrzut pamięci podręcznej na kartę pamięci.	Należy upewnić się czy jest w drukarce jest umieszczona aktualna karta pamięci. A jeśli jest tworzona kopia zapasowa to sprawdź czy program tworzący kopię zapasową jest uruchomiony komputerze i czy dodatkowy przewód łączący komputer z drukarką jest poprawnie podłączony	U lub S
Niezerowe totalizery	Do wykonania danej operacji wymagane są zerowe totalizery drukarki fiskalnej.	Aby wyzerować totalizery należy wykonać fiskalny raport dobowy.	U
N rap. do końca pam. fiskalnej!	Pamięć fiskalna jest bliska zapełnienia i pozostało N raportów do zapełnienia całej pamięci fiskalnej.	Wezwać serwis w celu wymiany pamięci fiskalnej na nową.	U, S
Pamięć fiskalna tylko do odczytu	Pamięć fiskalna została zamknięta i nie można już wykonywać sprzedaży ani korzystać z funkcji fiskalnych (poza raportem okresowym).	Zamknięcie pamięci fiskalnej jest operacją nieodwracalną.	U
Pamięć pełna. Wykonaj r.dobowy	Pamięć podręczna została zapełniona i nie można już wykonywać żadnych wydruków poza raportem informacyjnym.	Należy wykonać raport dobowy wraz ze zrzutem pamięci podręcznej na kartę pamięci. (pkt 9.4.1)	U
Podłącz wyświetlacz klienta	Brak wyświetlacza klienta. Bez podłączonego wyświetlacza klienta nie będzie można prowadzić sprzedaży.	Wezwać serwis.	S
Potrzebny przegląd serwisowy!	Mija termin, w którym należy wykonać obowiązkowy przegląd serwisowy drukarki fiskalnej.	Wezwać serwis w celu wykonania okresowego przeglądu serwisowego.	S
Przepełnienie bufora	Nastąpiło przepełnienie bufora odbiorczego drukarki fiskalnej.	Należy tak skonfigurować program komputerowy, który współpracuje z drukarką fiskalną, aby poprawnie obsługiwał protokół XON/XOFF lub RTS/CTS.	U, K

Komunikat na wyświetlaczu operatora	Opis błędu	Czynności, jakie należy podjąć po pojawieniu się komunikatu	Kto może usunąć błąd
Wykonaj pełny rap. miesięczny	Nie wykonano pełnego raportu okresowego miesięcznego za ostatni zakończony miesiąc (użytkownik ma obowiązek wykonywać okresowe raporty miesięczne).	Należy wykonać pełny okresowy raport miesięczny.	U
Wyłączony tryb serwisowy	Wykonanie danej operacji wymaga wprowadzenia drukarki w tryb serwisowy.	Użytkownik nie może wykonać danej operacji a jedynie serwisant.	S
Zegar nie ustawiony	Zegar drukarki jest niezainicjowany.	Należy ustawić zegar (pkt 4.5). Jeżeli się to nie udało to należy wezwać serwis.	S
Zmiana daty - wykonaj rap.dobowy	Od pierwszej sprzedaży po raporcie dobowym została przekroczona dwukrotnie północ, a raport dobowy nie został wykonany. Zaleca się, aby użytkownik wykonywał raport dobowy każdego dnia po zakończeniu sprzedaży.	Należy wykonać raport dobowy.	U
Zmiana waluty ewid. za X dni	Za X dni zostanie automatycznie zmieniona waluta ewidencyjna w drukarce fiskalnej.	Jeżeli do zmiany waluty pozostał dzień, to należy pamiętać, aby pod koniec dnia sprzedaży wykonać fiskalny raport dobowy.	U
Zostało X dni pracy drukarki	Po upływie X dni/godzin drukarka zostanie zablokowana i nie będzie można na niej prowadzić sprzedaży.	Aby komunikat przestał się pojawiać należy zaprogramować odpowiedni kod autoryzacyjny. W celu uzyskania nowego kodu skontaktuj się ze sprzedawcą drukarki.	U, S
Zostało X godzin pracy drukarki	Po naciśnięciu klawisza NIE będzie możliwość wpisania kodu autoryzacyjnego z klawiatury, który odblokuje drukarkę.		

W poniższej tabeli przedstawiono błędy związane z mechanizmem drukującym.

Komunikat	Opis	Czynności, jakie należy podjąć po pojawieniu się komunikatu.
Kopia: Brak papieru	Brak papieru w mechanizmie kopii.	Należy założyć papier kopii.
Kopia: Otwarta pokrywa	Otwarta pokrywa mechanizmu kopii.	Należy zamknąć pokrywę kopii.

Komunikat	Opis	Czynności, jakie należy podjąć po pojawieniu się komunikatu.
Napięcie za wysokie	Zbyt wysokie napięcie, aby wydruk mógł być kontynuowany.	Jeżeli po wyłączeniu zasilania i ponownym włączeniu komunikat się powtarza, to oznacza to awarię drukarki i należy wezwać serwis.
Oryginał: Brak papieru	Brak papieru w mechanizmie oryginału.	Należy założyć papier oryginału.
Oryginał: Otwarta pokrywa	Otwarta pokrywa mechanizmu oryginału.	Należy zamknąć pokrywę oryginału.
Rozładowany akumulator	Zbyt niskie napięcie, aby wydruk mógł być kontynuowany.	Podłączyć zewnętrzny zasilacz. Jeżeli problem nie ustąpi, oznacza to awarię układu zasilania i należy wezwać serwis.
Temperatura za niska	Zbyt niska temperatura głowicy drukującej.	Wyłączyć drukarkę, umieścić w temperaturze pokojowej i odczekać kilka minut. Jeżeli po ponownym włączeniu zasilania komunikat się powtarza, to oznacza to awarię mechanizmu drukującego i należy wezwać serwis.
Temperatura za wysoka	Zbyt wysoka temperatura głowicy drukującej.	Wyłączyć drukarkę, umieścić w temperaturze pokojowej i odczekać kilka minut. Jeżeli po ponownym włączeniu zasilania komunikat się powtarza, to oznacza to awarię mechanizmu drukującego i należy wezwać serwis..

12.2. Numerowane błędy spowodowane przez konkretne operacje

Jeśli błąd spowodowało wykonanie konkretnej operacji np. wykonanie funkcji z menu lub wysłanie danej z komputera, to komunikat błędu na wyświetlaczu będzie zawierał kolejno: numer błędu, kod sekwencji, która ten błąd spowodowała i informację o przyczynie błędu.

**NNNXX informacja
o przyczynie**

NNN - numer błędu.
XX - kod sekwencji sterującej.

Np. komunikat:

**21\$1 Wyłączony
tryb transakcji**

oznacza, że wystąpił błąd nr 21 i spowodowała go sekwencja sterująca \$1 (linijka paragonu).

Opis wszystkich błędów wraz ze sposobem reakcji Użytkownika po wystąpieniu błędu zawiera umieszczona na następnym stronie tabela..

W kolumnie „**Kto może usunąć błąd**” zastosowano następujące oznaczenia:

U - użytkownik
S - autoryzowany serwis terenowy
K - serwis dostawcy oprogramowania komputerowego
SE - serwis fabryczny firmy Emar

nr błędu NNN	Opis błędu.	Czynności, jakie należy podjąć po pojawieniu się komunikatu.	Kto może usunąć błąd
1	Niezainicjowany zegar drukarki.	Należy ustawić zegar drukarki. (pkt 4.5). Jeżeli zegara nie da się ustawić to należy wezwać serwis.	S
2	Błąd bajtu kontrolnego przesyłanej sekwencji.	Skorygować dane przesyłane z komputera. Sprawdzić połączenie komputera i drukarki.	U, K
3	Błędna ilość parametrów sekwencji sterującej.	Skorygować dane przesyłane z komputera.	U, K
4	Błędny parametr sterujący.	Skorygować dane przesyłane z komputera.	U, K
5	Wystąpił błąd zegara RTC.	Należy spróbować ustawić zegar drukarki (pkt 4.5). Jeśli problem będzie się powtarzał to należy wezwać serwis.	S lub SP
6	Podczas testu pamięci fiskalnej wystąpił błąd. Wykonywanie funkcji fiskalnych oraz innych, korzystających z pamięci fiskalnej jest zablokowane.	Jeżeli po wyłączeniu zasilania i ponownym włączeniu komunikat się powtarza to należy wezwać serwis.	SP
7	Próba ustawienia daty, która jest wcześniejsza od daty ostatniego zapisu w pamięci fiskalnej.	Należy skorygować datę. Jeżeli data jest poprawna, a komunikat występuje nadal, oznacza to, że wystąpił błędny zapis do pamięci fiskalnej i należy wezwać serwis.	SP
8	Nie można wykonać operacji z powodu niezerowych totalizerów.	Aby wyzerować totalizery należy wykonać raport dobowy (pkt 4.4.1).	U
9	-		
10	-		
11	Błędny zakres lub ilość programowanych stawek.	Skorygować dane przesyłane z komputera.	U, K
12	Błędny format nagłówka. (Zbyt długi, zbyt dużo linii lub zawiera niewłaściwe znaki).	Skorygować dane przesyłane z komputera.	U, K
13	-		

nr błędu NNN	Opis błędu.	Czynności, jakie należy podjąć po pojawieniu się komunikatu.	Kto może usunąć błąd
14	-		
15	Błąd dodatkowych linii tekstu lub pozycji zamówienia.	Skorygować dane przesyłane z komputera.	U, K
16	Błąd nazwy towaru/usługi. (Zbyt długa, pusta lub zawiera niewłaściwe znaki).	Skorygować dane przesyłane z komputera.	U, K
17	Błędny parametr <ILOŚĆ>.	Skorygować dane przesyłane z komputera.	U, K
18	Błędny parametr <STAWKA PTU>.	Skorygować dane przesyłane z komputera.	U, K
19	Błędny parametr <CENA>.	Skorygować dane przesyłane z komputera.	U, K
20	Błędny parametr <BRUTTO> lub <RABAT> lub ILOŚĆ * CENA <> BRUTTO.	Skorygować dane przesyłane z komputera.	U, K
21	Rozkaz może być wysłany tylko w trakcie otwartej transakcji.	Skorygować dane przesyłane z komputera.	U, K
22	Błąd podczas operacji STORNO. (Ujemny totalizer lub operacja STORNO na towarze, który nie był sprzedany).	Skorygować dane przesyłane z komputera.	U, K
23	Błędna liczba pozycji paragonu.	Skorygować dane przesyłane z komputera.	U, K
24	-		U, K
25	Błąd parametru <KASJER> lub <NR KASY/TERMINALA > lub błąd dodatkowych linii tekstu lub błędny numer systemowy.	Skorygować dane przesyłane z komputera.	U, K
26	Błąd związany z formami płatności lub kaucje wysłane w zakończeniu transakcji nie są zgodne ze zdefiniowanymi w transakcji.	Skorygować dane przesyłane z komputera.	U, K
27	Błędny parametr suma całkowita <TOTAL> lub parametr <RABAT>.	Skorygować dane przesyłane z komputera.	U, K
28	Przepełnienie totalizera paragonu.(Zbyt duża suma całkowita paragonu).	Skorygować dane przesyłane z komputera.	U, K
29	Wysłano rozkaz zakończenia paragonu w sytuacji, gdy nie jest on otwarty.	Skorygować dane przesyłane z komputera.	U, K
30	Zły format parametru <WPLATA> lub <WYPLATA> podczas operacji kasowych.	Skorygować dane przesyłane z komputera.	U, K
31	Przepełnienie rejestru kasowego.	Należy wypłacić pieniądze z kasy (rozkaz „Wypłata z kasy”).	U
32	Podczas wypłaty wystąpił ujemny stan kasy. Wartość licznika kasy zostanie wyzerowana.		U
33	Błąd parametru: <ZMIANA >	Skorygować dane przesyłane z komputera.	U, K
34	Błąd parametru: <KASJER > lub <NR KASY> lub jednego z parametrów rozkazów rozszerzonych raportów kasy/zmiany.	Skorygować dane przesyłane z komputera.	U, K
35	Nie można wykonać raportu dobowego, ponieważ totalizery drukarki są puste.	Raport dobowy można wykonać dopiero po wykonaniu pierwszej sprzedaży po poprzednim raporcie dobowym.	U
36	-		
37	Wykonanie operacji zostało anulowane.		U
38	Błąd nazwy towaru lub usługi podczas kontroli bazy towarowej lub nazwy kaucji w pozycji paragonu.	Skorygować dane przesyłane z komputera.	U, K
39	Błąd oznaczenia stawki PTU podczas kontroli bazy towarowej.	Skorygować dane przesyłane z komputera.	U, K
40	-		
41	Błąd parametru <NUMER_KASY> sekwencji „Potwierdzenie obciążenia karty płatniczej” lub „Potwierdzenie karty płatniczej”.	Skorygować dane przesyłane z komputera.	U, K
42	Błąd parametru <NUMER_KASJERA> sekwencji „Potwierdzenie obciążenia karty płatniczej” lub „Potwierdzenie uznania karty płatniczej”.	Skorygować dane przesyłane z komputera.	U, K
43	Błąd parametru <NUMER_PAR> sekwencji „Potwierdzenie obciążenia karty płatniczej” lub „Potwierdzenie uznania karty płatniczej”.	Skorygować dane przesyłane z komputera.	U, K

nr błędu NNN	Opis błędu.	Czynności, jakie należy podjąć po pojawieniu się komunikatu.	Kto może usunąć błąd
44	Błąd parametru <KONTRAHENT > sekwencji „Potwierdzenie obciążenia karty płatniczej” lub „Potwierdzenie uznania karty płatniczej”.	Skorygować dane przesyłane z komputera.	U, K
45	Błąd parametru <TERMINAL > sekwencji „Potwierdzenie obciążenia karty płatniczej” lub „Potwierdzenie uznania karty płatniczej”.	Skorygować dane przesyłane z komputera.	U, K
46	Błąd parametru <NAZWA_KARTY > sekwencji „Potwierdzenie obciążenia karty płatniczej” lub „Potwierdzenie uznania karty płatniczej”.	Skorygować dane przesyłane z komputera.	U, K
47	Błąd parametru <NUER_KARTY > sekwencji „Potwierdzenie obciążenia karty płatniczej” lub „Potwierdzenie uznania karty płatniczej”.	Skorygować dane przesyłane z komputera.	U, K
48	Błąd parametru <DATA_M> sekwencji „Potwierdzenie obciążenia karty płatniczej” lub „Potwierdzenie uznania karty płatniczej”.	Skorygować dane przesyłane z komputera.	U, K
49	Błąd parametru <DATA_R> sekwencji „Potwierdzenie obciążenia karty płatniczej” lub „Potwierdzenie uznania karty płatniczej”.	Skorygować dane przesyłane z komputera.	U, K
50	Błąd parametru <KOD_AUTORYZ> sekwencji „Potwierdzenie obciążenia karty płatniczej” lub „Potwierdzenie uznania karty płatniczej”.	Skorygować dane przesyłane z komputera.	
51	Błąd parametru <KWOTA> sekwencji „Potwierdzenie obciążenia karty płatniczej” lub „Potwierdzenie uznania karty płatniczej”.	Skorygować dane przesyłane z komputera.	U, K
82	Rozkaz „Rabat/narzut w trakcie transakcji ”nie może być przyjęty w tym stanie drukarki.	Skorygować dane przesyłane z komputera.	
83	Błąd parametru przesyłanego w sekwencji „Dodatkowe linie po numerze unikatowym”.	Skorygować dane przesyłane z komputera.	
90	Drukarka jest w trybie wydruku rozliczania kaucji. Można wysyłać tylko pozycje kaucji.	Skorygować dane przesyłane z komputera.	
91	Błąd związany z obsługą form płatności.	Skorygować dane przesyłane z komputera.	
92	Nastąpiło przepełnienie bazy towarowej.	Wezwać serwis.	SP
93	Nie można anulować danej formy płatności.	Skorygować dane przesyłane z komputera.	U, K

12.3. Błędy specyficzne dla drukarki EMAR PRINTO

Nr błędu NNN	Opis błędu.	Czynności, jakie należy podjąć, gdy komunikat się pojawi.	Kto może usunąć błąd
111	Wystąpił błąd danych na kopii zapasowej aktualnie tworzonej karty pamięci.	Należy odzyskać kopię zapasową wykorzystując kartę aktualnie pracującą z drukarką (pkt 8)	U lub S
112	Błąd komunikacji z serwerem kopii przez który jest tworzona kopia zapasowa karty pamięci.	Sprawdź czy program tworzący kopię zapasową działa poprawnie na komputerze i czy dodatkowy przewód łączący komputer z drukarką jest właściwie podłączony (pkt 8.1)	U
113	Przekroczono dopuszczalną ilość kart, na które mogą być zapisane kopie z danej drukarki.	Nie można zainicjować nowej karty bez wymiany pamięci fiskalnej.	SP
114	Wykonanie danej operacji jest niemożliwe, ponieważ w pamięci podręcznej znajduje się zaległa kopia elektroniczna z zapisanego już raportu fiskalnego.	Należy wykonać raport dobowy wraz ze zrzutem pamięci podręcznej na kartę pamięci.	U
117	Wystąpił błąd pamięci podręcznej	Wezwij serwis.	SP

Nr błędu NNN	Opis błędu.	Czynności, jakie należy podjąć, gdy komunikat się pojawi.	Kto może usunąć błąd
118	Wystąpił błąd przy próbie odczytu lub zapisu do karty pamięci.	Należy upewnić się czy aktualna karta jest właściwa i poprawnie umieszczona w złączu drukarki. Jeśli błąd się powtarza i występuje na karcie na której były zapisane kopie z danej drukarki to można spróbować odzyskać utracone dane (pkt 8.3). Jeśli naprawienie karty jest niemożliwe to kontynuacja pracy z kartą pamięci będzie możliwa dopiero po jej awaryjnym zamknięciu (pkt 6.4) oraz umieszczeniu w drukarce nowej pustej.	U lub S
119	Pamięć podręczna została zapełniona i nie można już wykonywać żadnych wydruków poza raportem informacyjnym.	Należy wykonać raport dobowy wraz ze zrzutem pamięci podręcznej na kartę pamięci. (pkt 9.4.1)	
120	-----	-----	
121	Próba zmiany waluty na taką, która jest już aktualnie zaprogramowana.		U
122	Zapełniony rejestr walut	Nie można zmienić waluty ewidencyjnej bez wymiany pamięci fiskalnej.	SP
123	Została zaprogramowana zmiana waluty ewidencyjnej w określonym terminie więc aby można było zmienić walutę ewidencyjną należy anulować zmianę waluty w określonym	Należy anulować zmianę waluty w określonym terminie. (pkt 10.12)	U
124	Brak zapisanej waluty.	Należy zaprogramować walutę ewidencyjną (pkt 10.12)	U
125	Drukarka została zaprogramowana tak, że do poprawnej pracy wymaga założenia górnej pokrywy obudowy.	Założyć pokrywę obudowy drukarki.	U
126	Drukarka została zaprogramowana tak, że wymusza na użytkowniku wykonywanie pełnego raportu miesięcznego za każdy zakończony miesiąc..	Wykonać pełny raport miesięczny za ostatnio zakończony miesiąc.	U
127	Przy niektórych wydrukach niefiskalnych wymagane jest wydrukowanie numeru paragonu, z którym dany wydruk jest powiązany.	Skorygować dane przesyłane z komputera.	U, K
128	Ten kod autoryzacyjny był już wykorzystany. Dany kod może być użyty tylko raz.	Nie ma możliwości powtórzenia danego kodu autoryzacyjnego. W celu uzyskania nowego kodu skontaktuj się ze sprzedawcą drukarki.	S lub SP
129	Korekta zegara nie więcej niż o 60 minut.	Ustawić nowy czas tak, aby różnica czasów przed ustawieniem i po ustawieniu nie była większa niż 60 minut (pkt 4.5).	U
130	Przekroczono maksymalną ilość zerowań RAM (max 200) i sprzedaż na drukarce jest zabroniona.	Wezwać serwis.	SP
131	Przy programowaniu stawek nowe stawki są identyczne z już zapisanymi w drukarce.	Nie ma potrzeby zmiany stawek PTU.	U
132	Przekroczono liczbę pozycji paragonu dla trybu off-line.	Zmniejszyć liczbę linii paragonu off-line lub wydrukować paragon w trybie on-line.	U, K
133	Próba wydruku miesięcznego raportu okresowego za miesiąc, który nie został jeszcze zakończony.	Aby można było wydrukować miesięczny raport okresowy za dany miesiąc, należy poczekać, aż miesiąc ten się skończy.	U
134	W drukarce nie ma zaprogramowanych stawek PTU i nie można prowadzić sprzedaży.	Aby można było prowadzić sprzedaż na drukarce fiskalnej należy zaprogramować stawki PTU (pkt 5.5 lub 5.6).	U
135	Błędny format daty. (np. 30 luty).	Skorygować datę.	U
136	Korekta zegara jest możliwa tylko po raporcie dobowym.	Przed korektą zegara należy wydrukować raport dobowy (pkt 4.4.1).	U
137	Błędny kod autoryzacyjny.	Podać właściwy kod autoryzacyjny.	U

Nr błędu NNN	Opis błędu.	Czynności, jakie należy podjąć, gdy komunikat się pojawi.	Kto może usunąć błąd
138	Przekroczono ilość prób zapisu kodu autoryzacyjnego. Po raporcie dobowym możliwe są tylko 3 próby.	Aby można było ponownie zaprogramować do drukarki kod autoryzacyjny należy wykonać raport dobowy (pkt 4.5).	U
139	Drukarka była odblokowana na stałe kodem autoryzacyjnym. Nie można po raz drugi jej zablokować.	Nie można zablokować drukarki uprzednio odblokowanej na stałe.	U
140	W trakcie transakcji wykonanie tej operacji jest zabronione.	Zakończyć lub anulować paragon przed wykonaniem tej operacji.	U lub K
141	Nastąpiła niedozwolona zmiana stawki PTU. Najpierw nastąpiło jej zmniejszenie a potem zwiększenie.	Towar o tej nazwie jest zablokowany-nie jest możliwa sprzedaż towaru o tej nazwie.	U
142	Przekroczono liczbę zapisów rekordów stawek PTU w pamięci fiskalnej (max 30).	Zmiana stawek PTU na tej drukarce jest już niemożliwa.	S
143	Błędny parametr: <NUMER NIP> lub <NUMER UNIKATOWY>.	Skorygować dane przesyłane z komputera.	U, K
144	Próba ponownego zapisania numeru NIP lub numeru unikatowego.	Nie można zapisać ponownie numeru unikatowego lub numeru NIP w trybie fiskalnym.	S
145	Nie został zapisany numer unikatowy. Bez numeru unikatowego nie będzie można zafiskalizować drukarki.	Wezwać serwis.	SP
146	W drukarce nie ma zaprogramowanego numeru NIP i nie będzie można prowadzić sprzedaży.	Należy zaprogramować nr NIP.	S
147	W drukarce nie ma zaprogramowanego nagłówka i nie będzie można prowadzić sprzedaży.	Należy zaprogramować nagłówki.	U
148	Wykonanie danej operacji wymaga wyłączenia trybu serwisowego.	Wezwać serwis.	S
149	Pamięć fiskalna została zamknięta i nie można już wykonywać sprzedaży ani korzystać z funkcji fiskalnych (poza raportem okresowym).	Zamknięcie pamięci fiskalnej jest operacją nieodwracalną.	U
150	-		
151	Brak komunikacji z pamięcią EEPROM.	Jeżeli po wyłączeniu zasilania i ponownym włączeniu komunikat się powtarza to należy wezwać serwis.	SP
152	W bazie towarowej drukarki fiskalnej występują błędne dane.	Wezwać serwis.	SP
153	Skasowano bazę towarową.	Należy wykonać raport dobowy (pkt 4.4.1).	U
154	Błąd totalizerów.	Aby można było wykonać sprzedaż lub korzystać z funkcji fiskalnych należy wykonać fiskalny raport dobowy, podczas którego zostanie wykonane zerowanie pamięci RAM (pkt 4.4.1).	U
155	Od pierwszej sprzedaży po raporcie dobowym została przekroczona dwukrotnie północ, a raport dobowy nie został wykonany. Zaleca się, aby użytkownik wykonywał raport każdego dnia po zakończeniu sprzedaży.	Należy wykonać raport dobowy (pkt 4.4.1).	U
156	Nastąpiło przepełnienie totalizera.	Należy wykonać raport dobowy (pkt 4.4.1).	U
157	Błędny klucz pamięci fiskalnej. W drukarce była wymieniona pamięć fiskalna lub pakiet główny lub też klucz pamięci fiskalnej został uszkodzony na skutek awarii lub zakłócenia.	Wezwać serwis.	SP
158	Błędny format parametru <KLUCZ>.	Skorygować dane przesyłane z komputera.	SP
159	Wykonanie danej operacji wymaga wprowadzenia drukarki w tryb serwisowy.	Użytkownik nie może wykonać danej operacji. Może to zrobić jedynie serwisant.	S
160	Brak wyświetlacza klienta. Bez podłączonego wyświetlacza klienta nie będzie można prowadzić sprzedaży.	Wezwać serwis.	S

Nr błędu NNN	Opis błędu.	Czynności, jakie należy podjąć, gdy komunikat się pojawi.	Kto może usunąć błąd
161	Aktualnie w drukarce zapisany jest poprawny klucz i nie można go zmienić.	Nie można zmienić poprawnego klucza w drukarce fiskalnej.	S
162	W trakcie wystawiania paragonu drukarka została wyłączona i paragon nie został zakończony. Sytuacja taka mogła być spowodowana świadomie przez użytkownika lub być wynikiem zakłócenia.		U
163	Paragon nie został zakończony przed upływem 20 minut i został anulowany.		
164	Podczas wydruku paragonu nastąpiło zakłócenie jego danych i został on anulowany.		
255	Rozkaz nierozpoznany.	Skorygować dane przesyłane z komputera.	U, K

12.4. Stany awaryjne drukarki

Wystąpienie stanu awaryjnego drukarki fiskalnej objawia się zapaleniem czerwonej diody sygnalizacyjnej i pojawieniem się poniższego komunikatu na wyświetlaczu operatora:

Stan awaryjny XX Wyłącz drukarkę

XX - Numer stanu awaryjnego.

Numer stanu awaryjnego	Opis
XX=1a lub 1b	Awaria pamięci fiskalnej.
XX=2	Wystąpił błąd pamięci RAM.
XX=3	Wystąpił błąd zapisu do bazy towarowej.
XX=4	Stan awaryjny pamięci podręcznej (pkt 6.1)

W przypadku wyświetlenia tego komunikatu należy wyłączyć zasilanie drukarki. Jeżeli po ponownym włączeniu zasilania lub powtórzeniu operacji komunikat się powtarza, drukarka wymaga interwencji serwisu producenta.

12.5. Migająca czerwona dioda błąd: nie zapisano pamięci podręcznej

Jeżeli czerwona dioda błąd miga oznacza to, że podczas wykonywania raportu dobowego pamięć podręczna nie została poprawnie zrzuczona na nośnik kopii elektronicznej. Należy upewnić się, czy w drukarce jest włożona właściwa karta pamięci. Jeżeli jest tworzona kopia zapasowa za pomocą programu DFKopiaSD należy upewnić się, czy program jest zainstalowany i poprawnie skonfigurowany na komputerze sterującym drukarką (pkt 8.1).

Dioda błąd przestanie migać gdy dane z pamięci podręcznej zostaną poprawnie zapisane na nośniku kopii elektronicznej. Jeżeli w pamięci podręcznej jest zaległy jeden raport dobowy to praca drukarki nie będzie zablokowana i próba zapisu zaległych danych nastąpi w trakcie wykonywania kolejnego raportu dobowego.

Jeżeli w pamięci podręcznej zaległy są dwa raporty fiskalne to sprzedaż na drukarce będzie zablokowana. Zapis danych na nośnik kopii elektronicznej nastąpi po włożeniu do drukarki właściwej karty pamięci, po włączeniu drukarki z właściwą kartą pamięci lub podczas próby wykonywania raportu dobowego.

10. Decyzja Ministerstwa Finansów dopuszczająca drukarkę do obrotu



MINISTER FINANSÓW
PT7/8012/35/335/SIU/09/PT1140

Warszawa, dnia 14 lipca 2010 roku

DECYZJA

w sprawie potwierdzenia spełnienia przez kasę funkcji, kryteriów i warunków technicznych, którym muszą odpowiadać kasy rejestrujące

Na podstawie art. 104 ustawy z dnia 14 czerwca 1960 r. Kodeks postępowania administracyjnego (Dz. U. z 2000 r. Nr 98, poz. 1071, ze zm.) w związku z art. 111 ust. 6b ustawy z dnia 11 marca 2004 r. o podatku od towarów i usług (Dz. U. Nr 54, poz. 535, ze zm.) oraz w związku z § 9 ust. 1 i § 10 rozporządzenia Ministra Finansów z dnia 28 listopada 2008 r. w sprawie kryteriów i warunków technicznych, którym muszą odpowiadać kasy rejestrujące oraz warunków ich stosowania (Dz. U. Nr 212, poz. 1338) na wniosek z dnia 12 października 2009 r. firmy EMAR - Samoraj i spółka - spółka jawna z Kopytowa uzupełniony w dniu 24 listopada 2009 r., 18 marca, 9 kwietnia i 1 czerwca 2010 r. producenta krajowego kasy rejestrującej oznaczonej symbolem EMAR PRINTO 57 Te, Minister Finansów potwierdza, że w/w kasa spełnia funkcje, kryteria i warunki techniczne, którym muszą odpowiadać kasy rejestrujące.

Decyzja jest ważna przez okres trzech lat od dnia jej doręczenia.

Kasa zawiera program pracy w wersji źródłowej oznaczony przez producenta symbolem 1.00 oraz program zapisany w pamięci stałej kasy oznaczony symbolem EPE 1.00, z funkcją odczytu tych symboli w raporcie kasy z zapisów stałych. Kasa współpracuje z programem do odczytu pamięci fiskalnej o nazwie OPF_PRINTO oraz programem archiwizującym DFRaporty_PRINTO.

Program pracy zawarty w w/w kasie umożliwia stosowanie kasy w sieciach marketingowych i współpracuje z programem archiwizującym przewidującym dokonanie zapisu kopii wydruków z tych kas na informatycznym nośniku danych. Emitowane wydruki oznaczone są numerem kontrolnym. Program zawiera również funkcje wydruku, sortowania i kontroli kompletności tych zapisów. Kasa nie ma zastosowania do prowadzenia ewidencji sprzedaży towarów i usług, gdzie ze względu na szczególne wymogi związane z jej użytkowaniem lub

dokumentowaniem transakcji na specjalnych wydrukach stosuje się kasy dostosowane do ewidencji obrotów tylko określonego rodzaju towarów lub usług.

Na podstawie art. 107 § 4 K.p.a. odstępuje się od uzasadnienia decyzji, ponieważ uwzględnia ona w całości żądanie strony.

Mając na uwadze powyższe, Minister Finansów orzeka jak w sentencji.

POUCZENIE

Zgodnie z art. 127 § 3 K.p.a. od decyzji nie służy odwołanie, jednakże strona niezadowolona z decyzji może zwrócić się do Ministra Finansów z wnioskiem o ponowne rozpatrzenie sprawy. W szczególności wniosek o ponowne rozpatrzenie sprawy powinien być wniesiony w terminie 14 dni od otrzymania decyzji.

Z upoważnienia Ministra Finansów
ZASTĘPCA DYREKTORA
Departamentu Rozliczeń i Usług

Stanisław Rurka

Otrzymują:

1. EMAR - Samoraj i spółka- spółka jawna
Kopytów 26, 05-870 Błonie
2. Izby Skarbowe
wszystkie
3. Departament Informatyki